

# BEDIENUNGSANLEITUNG

Der Rollator-und-Elektrollstuhl-in-Einem

rollz motion electric

DE

Deutsch

## Rollz® International BV – Rollz Motion Electric

© Copyright 2023 Rollz® International BV

Dies ist eine Übersetzung der englisch Original-Bedienungsanleitung für den Rollz Motion Electric. Diese Bedienungsanleitung basiert auf den Informationen, die zum Zeitpunkt ihrer Erstellung verfügbar waren. Es ist möglich, dass die Informationen in diesem Dokument geändert werden.

Das gekaufte Produkt kann sich geringfügig von dem in dieser Bedienungsanleitung beschriebenen Produkt unterscheiden. Sie können die aktuellste Bedienungsanleitung unter [www.rollz.de](http://www.rollz.de) herunterladen. Um Sie auf dem neuesten Stand zu halten, überarbeiten wir [www.rollz.de](http://www.rollz.de) regelmäßig.

Rollz® International BV kann nicht für technische Fehler oder Unvollkommenheiten in diesem Handbuch haftbar gemacht werden.

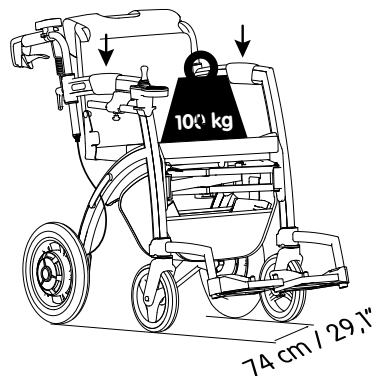
### CE-Konformität

Das Produkt erfüllt die Anforderungen der EU-Richtlinie 93/42 EWG für Medizinprodukte. Auf der Grundlage der Klassifizierungsregeln in Anhang IX dieser Richtlinie wird das Produkt in die Klasse I eingestuft. Die Konformitätserklärung wurde in eigener Verantwortung von Rollz® International BV auf der Grundlage des Anhangs VII dieser Richtlinie erstellt.

### Internationale Normen

Der Rollz Motion Electric ist als Rollator nach der ISO-Norm 11199-2:2005 zertifiziert. Der Rollz Motion Electric ist auch als Rollstuhl nach der ISO-Norm 7176-8:2014 (Cor. 2015-09) zertifiziert. Der Rollz Motion Electric ist zertifiziert als Elektrorollstuhl der Klasse A gemäß ISO 12184:2014.

**rollz motion  
electric**  
Max 100 kg / 220 lb



**Abbildung 1: Rollz Motion  
Electric Breite und Höchstlast**

**INHALT**

<b>Vorwort</b>	<b>124</b>
Wichtige Informationen	124
Sicherheitshinweise	125
Warnhinweise	127
Ungeeignete Voraussetzungen	128
Elektromagnetische Störungen	128
Wer kann von diesem Produkt profitieren	129
Wer sollte den Rollz Motion Electric nicht verwenden (Kontraindikation)	129
Wiederverwendung	130
<b>Auspacken</b>	<b>130</b>
Prüfen Sie, ob Ihre Lieferung vollständig ist	130
Anbringen des Steuerelements und der Joystick-Steuerung	131
Befestigung der 3in1-Halterung	131
Aufladen des Rollz Motion Electric	132
Warnhinweise	133
Recycling von Verpackungsmaterial	134
<b>Verwendung als Rollator</b>	<b>135</b>
Was befindet sich wo?	135
Aufklappen & Zusammenklappen	136
Transport	137
Einstellen der Höhe für die richtige Haltung	138
Gehen mit dem Rollz Motion Electric - als Rollator	140
Bedienung der Bremsen	141
Ausruhen auf dem Rollz Motion Electric	142
Verwendung der Tasche	142
Überfahren von Schwellen und Bordsteinen	142
<b>Vom Rollator zum Elektrorollstuhl</b>	<b>143</b>
Was befindet sich wo beim Rollz Motion Electric	144
Verwendung des Rollz-Rollstuhlpakets	145
Aufklappen des Rollz-Rollstuhlpakets	146
Einstellen der Fußstützen (einmalig erforderlich)	148
Einstellen der Rückenlehne (einmalig erforderlich)	150
Zusammenklappen des Rollstuhlpakets	150
Abnehmen des Rollstuhlpakets	151
Sicherheitshinweise	151

<b>Benutzung als Elektrorollstuhl - mit einer schiebenden Person</b>	<b>152</b>
Anpassen an Ihr Tempo	152
Benutzung des elektrischen Unterstützungssystems - mit einer schiebenden Person	152
Unterstützungsmodus	154
Konstante Kraftunterstützungsmodus	154
Automatische Kraftunterstützung	154
Anti-Sturzsicherung	154
Einen Bordstein hinauffahren	155
Sicheres Verlassen des Bürgersteigs	155
Steigungen	156

<b>Verwendung des elektrische Unterstützungssystems - während Sie im Elektrorollstuhl sitzen</b>	<b>157</b>
Hupe	157
Rückwärtsfahren	158
Einen Bordstein hinauffahren	158
Sicheres Verlassen des Bürgersteigs	158
Steigungen	158
Umlagerung	159
Sitzposition	159

<b>Spezifikationen des Rollz Motion Electric</b>	<b>160</b>
Produktspezifikationen	160
Informationen über das Material	160
Produktabmessungen	161
Ergonomische Abmessungen	163
Technische Details	163

<b>Fehlercodes und Lösungen</b>	<b>164</b>
Liste der Fehlercodes	164

<b>Zubehör</b>	<b>165</b>
----------------	------------



<b>Wartung</b>	<b>165</b>
Reinigen/Desinfizieren	165
Abklemmen des Akkus	166
Wiederanschießen des Akkus	167
Aufbewahrung des Rollz Motion Electric	168
Akkuwartung (täglich)	168
Kabel und Anschlüsse (wöchentlich)	168
Motoren (monatlich)	169
Steuerelement und Joystick-Steuerung (alle 3 Monate)	169
Waschen des Sitzbezugs	169
Bremsleistung (täglich)	170
Einstellen der Bremsen	170
Bremsleistung am oberen Ende des Bremsseils	171
Bremsleistung am unteren Ende des Bremsseils	172
Aufpumpen der Luftreifen (ungefähr jeden Monat)	173
Platte Reifen	174
Austausch von Teilen	174
<b>Garantie</b>	<b>174</b>
Garantiebestimmungen	174
Registrieren Sie Ihren Rollz Motion Electric	175
<b>Kontakt</b>	<b>176</b>

## VORWORT

Herzlichen Glückwunsch zu Ihrem neuen Rollz Motion Electric. Rollz International BV hat diese Bedienungsanleitung erstellt, damit Sie Ihren Rollator und Elektrorollstuhl in einem auf die sicherste und bequemste Weise benutzen können. Bei Fragen zu den in dieser Anleitung erwähnten Warnhinweisen oder Anweisungen wenden Sie sich bitte an Ihren Händler, um diese zu klären.

Wir wünschen Ihnen viel Freude mit Ihrem Rollz Motion Electric.

### Wichtige Informationen

- Lesen Sie diese Anleitung sorgfältig durch, bevor Sie das Produkt in Betrieb nehmen, und bewahren Sie sie zum späteren Nachschlagen auf.
- Diese Anleitung ist für den Rollz Motion Electric (eingeführt im Jahr 2022) geschrieben.
- Riskieren Sie nicht Ihre Sicherheit und die Sicherheit anderer Personen in Ihrer Umgebung, indem Sie das Produkt falsch benutzen.
- In diesem Handbuch sprechen wir über das elektrische Unterstützungssystem. Dieses System beinhaltet die Joystick-gesteuerte elektrische Unterstützung und die Schubunterstützung, die die Motoren in den Rädern steuern.
- Die Farben der Teile des Rollz Motion Electric können bei Sonneneinstrahlung leicht ausbleichen.
- Setzen Sie das Produkt keinen Temperaturen unter  $-5\text{ °C}$  /  $23\text{ °F}$  und über  $45\text{ °C}$  /  $113\text{ °F}$  aus, da dies zu Schäden an einigen Bauteilen führen kann, die eine fehlerhafte Funktion zur Folge haben könnten.
- Der Rollz Motion Electric enthält elektronische Bauteile. Vermeiden Sie daher, dass der Rollator nass wird. Benutzen Sie ihn nicht im Freien bei starkem Regen. Verwenden Sie zum Aufladen des Rollz Motion Electric nur das mitgelieferte Ladegerät.
- Verwenden Sie nur Original-Rollz-Zubehör. Die Verwendung von nicht zugelassenem Zubehör kann gefährlich sein und führt zum Erlöschen der Garantie.
- Verwenden Sie nur von Rollz International BV zugelassene Originalteile, die von einem autorisierten Händler zur Reparatur genutzt oder ausgetauscht werden. Die Verwendung anderer Teile, die keine Originalteile sind, kann unsicher sein und führt zum Erlöschen der Garantie.

- Schäden durch Überlastung des Produkts oder falsches Auseinander- und Zusammenklappen führen nicht nur zum Erlöschen der Garantie, sondern auch zu unsicheren Situationen. Die Garantiebestimmungen finden Sie in dieser Anleitung.
- Die Serien- und Artikelnummer Ihres Rollz Motion Electric finden Sie auf dem Produktaufkleber, der sich auf dem Sitz (unter dem Kissen) befindet.
- Jeder schwerwiegende Vorfall im Zusammenhang mit dem Gerät muss dem Hersteller und der zuständigen Behörde Ihres Landes gemeldet werden.
- Es ist wichtig, dass Sie Ihr Produkt bei Rollz International unter [www.rollz.de](http://www.rollz.de) registrieren lassen.
- Bitte beachten Sie die in Ihrem Land geltenden Vorschriften für die Benutzung von elektrischen Rollstühlen.



### Sicherheitshinweise

	Lesen und befolgen Sie die Anweisungen in dieser Anleitung.
	Entflammbare Materialien: Kontakt mit offenen Flammen oder Funken vermeiden. Verhindern Sie, dass der Akku mit brennbaren Materialien in Berührung kommt.

- Der Rollz Motion Electric ist zur Unterstützung / zum Transportieren von nur einer Person gedacht.
- Verwenden Sie die Griffe immer in der richtigen Position. Lesen Sie das Kapitel **Einstellen der Höhe für eine korrekte Körperhaltung** für weitere Details.
- Prüfen und/oder justieren Sie die Bremsen regelmäßig, um einen Verlust der Bremskraft zu vermeiden. Prüfen Sie die Bremsen regelmäßig, um sicherzustellen, dass Sie über eine ausreichende Bremskraft verfügen. Wie das geht, erfahren Sie im Kapitel **Einstellen der Bremsen**.
- Prüfen Sie vor der ersten Benutzung des Rollz Motion Electric, ob alle Stromversorgungen angeschlossen und die elektrischen Komponenten, einschließlich des Akkus, nicht beschädigt sind. Beschädigte oder nicht ordnungsgemäß angeschlossene Teile können zu Gefahren oder unsicheren Situationen führen. Informationen zu dieser Überprüfung finden Sie im Kapitel **Kabel und Anschlüsse (wöchentlich)**.

- Die Joystick-gesteuerte elektrische Unterstützung ist nicht unbedingt in der Lage, Hindernisse im Freien zu überwinden.
- Wenn Sie im Rollz Motion Electric sitzen und die Joystick-gesteuerte elektrische Unterstützung verwenden, müssen die Schiebegriffe immer in der Rollatorposition stehen, wobei sich die Griffe über dem Rahmen befindet, damit Sie im Notfall die Handbremsen erreichen können.
- Die elektrische Unterstützung durch das Steuerelement kann auch im Freien auf Oberflächen verwendet werden, die in dieser Anleitung als sicher eingestuft werden.
- Wenn Sie im Rollstuhl sitzen und den Rollz Motion Electric mit Joystick-gesteuerter elektrischer Unterstützung benutzen, sollten Sie nur (seitliche) Steigungen von 3° / 5,25% befahren.
- Gehen Sie mit dem Rollz Motion Electric nur auf 15° / 26,8% Gefälle abwärts, auf 7° / 12,3% Gefälle aufwärts und auf seitlichen Gefällen nicht höher als 3,5° / 6,1%.
- Überprüfen Sie regelmäßig die Kapazität des Akkupacks, indem Sie auf dem Bildschirm am Joystick oder Unterstützungssystem nachsehen, ob er aufgeladen werden muss.
- Halten Sie Werkzeuge und andere Metallgegenstände vom Akkupack fern. Der Kontakt mit dem Plus- und Minuspol kann einen Kurzschluss oder einen Stromschlag verursachen.
- Stellen Sie sicher, dass Sie mit den Funktionen des Rollz Motion Electric vertraut sind, bevor Sie ihn benutzen.
- Stellen Sie sicher, dass der Rollz Motion Electric ausgeschaltet ist, wenn er nicht benutzt wird.
- Bewahren Sie den Rollz Motion Electric in einer sauberen und trockenen Umgebung auf und vermeiden Sie es, ihn hohen Temperaturen und schnellen Temperaturschwankungen auszusetzen. Wenn Sie den Rollz Motion Electric über einen längeren Zeitraum nicht benutzt haben, vergewissern Sie sich, dass der Akku aufgeladen ist, bevor Sie ihn wieder benutzen.
- Dieses Produkt sollte nicht in der Nähe von Säuren, Laugen und anderen ätzenden Chemikalien aufbewahrt werden.



## Warnhinweise

- Der Rollz Motion Electric ist als Rollstuhl der Klasse A zertifiziert, was bedeutet, dass die Benutzung im Freien, während man im Rollz Motion Electric mit Joystick-gesteuerter elektrischer Unterstützung sitzt, auf folgende Grenzen beschränkt ist: maximale sichere Neigung von 3° / 5,25 %, maximale Hindernishöhe von 15 mm / 0,6 Zoll, maximale Bodenunebenheit von 10 mm / 0,4 Zoll. Das Überschreiten dieser Grenzen kann zu gefährlichen Situationen führen. Eine sichere Benutzung im Freien kann nur in Gebieten gewährleistet werden, in denen diese Bedingungen eingehalten werden.
- Es ist wichtig, dass der Benutzer über die körperlichen und geistigen Fähigkeiten verfügt, alle in dieser Bedienungsanleitung beschriebenen Vorgänge selbstständig durchzuführen. Falls nicht, sollte immer jemand in der Nähe sein, der helfen kann.
- Verwenden Sie den Rollz Motion Electric nicht, wenn ein Teil beschädigt ist, gebrochen ist, fehlt oder Risse aufweist oder wenn die Anzeigen einen Fehlercode anzeigen.
- Vergewissern Sie sich vor der Benutzung, dass alle Komponenten an ihrem Platz eingerastet sind.
- Halten Sie den Rollz Motion Electric von offenen Flammen und anderen Wärmequellen, wie Elektro- oder Gasheizungen, fern.
- Der Benutzer kann während des Transports in einem Taxi, Bus oder Auto nicht im Rollz Motion Electric sitzen bleiben, da er nicht für diese Art der Nutzung entwickelt wurde.
- Die Breite des Rollstuhls ist größer als die empfohlene Breite für Rollstühle der Klasse A. Der Zugang zu Fluchtwegen kann eingeschränkt sein.
- Bei Verwendung des Rollz Motion Electric beträgt die Reichweite 15 Kilometer bei kontinuierlicher Fahrt. Die Reichweite verringert sich, wenn der Rollz Motion Electric an Steigungen, auf unebenem Gelände oder beim Überwinden von Bordsteinkanten eingesetzt wird. Auch das Gewicht des Benutzers, das Gelände, der Akkustatus und das Fahrverhalten können die Reichweite beeinflussen.
- Der Rollz Motion Electric ist auf keinen Fall für den Gebrauch am Strand entwickelt worden.
- Wir empfehlen, den Sicherheitsgurt zu benutzen, während Sie im Rollz Motion Electric sitzen.

## Ungeeignete Voraussetzungen

- Um ein Flugzeug zu besteigen, muss die Batterie des Rollz Motion Electric entfernt werden.
- Der Rollz Motion Electric ist nicht zum Treppensteigen und Gehen auf unebenem Gelände wie Kies, Gras, Sand, Schlamm oder Waldboden geeignet.
- Es ist nicht erlaubt, den Rollz Motion Electric im Sitzen auf einer Rolltreppe zu benutzen.
- Sie dürfen Ihren Rollz Motion Electric nicht bei Regen, Schnee oder anderen nassen Bedingungen benutzen oder abstellen.
- Benutzen Sie Ihren Rollz Motion Electric nicht beim Duschen.
- Benutzen Sie Ihren Rollz Motion Electric nicht auf Straßen mit Streusalz.
- Benutzen Sie Ihren Rollz Motion Electric nicht in unmittelbarer Nähe von Wasser (z. B. Graben, Teich, Fluss, See oder Meer).
- Verwenden Sie den Rollz Motion Electric nicht an einer Steigung mit Schnee, Eis, Wasser oder Öl.
- Wenn Sie sich in einer übermäßig feuchten Umgebung befinden, sollten Sie den Rollz Motion Electric sofort abdecken, um Schäden zu vermeiden. Wenn Sie sich mit dem Rollz Motion Electric auf einem nassen, rutschigen Untergrund befinden, please proceed with caution, und wenn Sie bemerken, dass eines der Antriebsräder die Traktion verliert, sollten Sie den Rollz Motion Electric sofort anhalten, um einen Kontrollverlust zu vermeiden.
- Setzen Sie den Rollz Motion Electric nicht bei Temperaturen, die kälter als  $-5\text{ °C}$  /  $23\text{ °F}$  und wärmer als  $45\text{ °C}$  /  $113\text{ °F}$  sind.
- Die Oberflächentemperaturen des Produkts können steigen/fallen, wenn sie externen Wärme- oder Kältequellen ausgesetzt werden.
- Nicht alle Teile des Rollz Motion Electric sind 100% wasserdicht. Eine sehr feuchte Umgebung kann zu Rost und Korrosion an oder in Ihrem Rollz Motion Electric führen.

## Elektromagnetische Störungen

Interferenzen mit elektronischen Quellen können dazu führen, dass der Rollz Motion Electric nicht wie gewohnt reagiert. Elektrische Quellen wie Sendemasten, Radio- und Fernsehsender und Mobiltelefone können ein Magnetfeld erzeugen, das zu dauerhaften Schäden an dem elektrischen System und/oder den Bremsen führen kann.

Der Benutzer sollte Folgendes beachten:

- Verwenden Sie keine drahtlosen Kommunikationsgeräte, während Sie das elektrische Unterstützungssystem benutzen.
- Halten Sie sich von Funkquellen fern.
- Schalten Sie den Rollz Motion Electric sofort aus, wenn Sie unkontrollierte Bewegungen bemerken.

Der Rollz Motion Electric kann den Betrieb von Geräten in seiner Umgebung stören, die elektromagnetische Felder aussenden (Alarmsysteme von Geschäften, automatische Türen usw.).

### **Wer kann von diesem Produkt profitieren?**

Der Rollz Motion Electric eignet sich für Personen mit einem Gewicht von bis zu 100 kg / 220 lbs. / 15 st 10,5 lb, die 160-190 cm / 5 ft 3" bis 6 ft 3" groß sind (siehe

#### ***Produktspezifikationen***)

Der Rollz Motion Electric dient als Gehhilfe für Menschen mit eingeschränkter Mobilität, vor allem in Innenräumen (Joystick-gesteuert und mit Unterstützungssystem), aber auch im Freien (durch eine Begleitperson gesteuert mit Schiebehilfe und Joysticksteuerung, in Situationen wie in dieser Anleitung beschrieben). Der Rollz Motion Electric eignet sich zum Gehen, Fahren und Schieben auf harten, ebenen Untergründen. Bei Nutzung als Rollator kann sich der Benutzer auf dem Sitz ausruhen. Das Rollstuhlpaket bietet die Möglichkeit, den Rollator während einer Reise einfach in einen Elektrorollstuhl zu verwandeln. Der Benutzer kann im Elektrorollstuhl sitzen und das elektrische Unterstützungssystem benutzen, während er geschoben wird und die Schiebehilfe eingeschaltet ist, oder er kann sich mit Hilfe des Joysticks selbst transportieren.

### **Wer sollte den Rollz Motion Electric nicht verwenden (Kontraindikation)**

Der Rollz Motion Electric ist nicht für Personen geeignet:

- Mit Wahrnehmungsstörungen, die es ihnen erschweren, Hindernisse vor sich zu sehen;
- Mit schweren Gleichgewichtsstörungen, die sie daran hindern, mit einem Rollator zu gehen;
- Die beim Gehen oder Sitzen desorientiert oder schwindlig werden;
- Die nur weniger als fünf Minuten hinter einem Rollator stehen können;
- Mit Sitzproblemen, die es schwierig machen, bequem auf dem Sitz oder im Elektrorollstuhl zu sitzen.

- Menschen, die eine eingeschränkte Handfunktion haben.
- Mit einem Gewicht von mehr als 100 kg / 220 lbs.

## Wiederverwendung

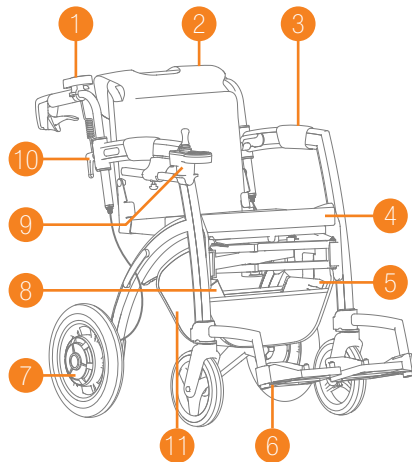
- Der Rollz Motion Electric ist zur Wiederverwendung geeignet.
- Geben Sie zur sicheren Wiederverwendung die gesamte technische Dokumentation an den neuen Benutzer weiter. Die neueste Version der Bedienungsanleitung finden Sie unter [www.rollz.de](http://www.rollz.de).
- Vergewissern Sie sich beim Ausleihen Ihres Rollz Motion Electric, dass der Benutzer die Bedienungsanleitung vor der Verwendung des Produkts gelesen hat.
- Bevor Sie den Rollz Motion Electric an einen neuen Benutzer weitergeben, sollte er vom Händler gereinigt, desinfiziert und auf Schäden überprüft werden, um sicherzustellen, dass der Rollz Motion Electric sicher verwendet werden kann.

## AUSPACKEN

### Prüfen Sie, ob Ihre Lieferung vollständig ist

Der Rollz Motion Electric wird verpackt geliefert. Überprüfen Sie, ob alle unten aufgeführten Teile gemäß **(Abbildung 2)** geliefert worden sind:

1. Steuerelement
2. Rollstuhl-paket
3. Armlehnen (x2)
4. Sitzkissen
5. Motorsteuerung
6. Verstellbare Fußstützen (x2) mit Inbusschlüssel
7. Hinterradmotoreinheit (x2)
8. Li-Ionen-Akku
9. Joystick-Steuerung
10. Griffe für die Einstellung
11. Tasche
12. 3-in-1-Halterung
13. Pumpe für die Luftreifen



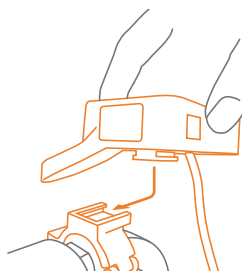
**Abbildung 2: Überblick über die Komponenten des Rollz Motion Electric.**



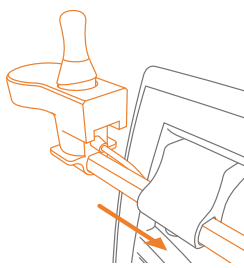
## Anbringen des Steuerelements und der Joystick-Steuerung

Bevor Sie den Rollz Motion Electric verwenden können, müssen die beiden Steuerungen angebracht werden. Wenn die Steuerungen nicht ordnungsgemäß angebracht sind, kann der Rollz Motion Electric ein unerwartetes und unsicheres Verhalten zeigen.

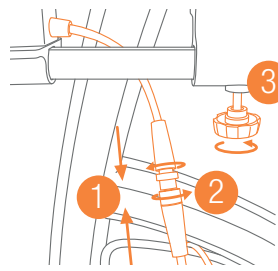
- a. Bringen Sie das Steuerelement an **(Abbildung 3)**. Ein Klicken ist zu hören, wenn die richtige Position erreicht ist.
- b. Stecken Sie das Kabel der Joystick-Steuerung ab (falls erforderlich). Schieben Sie die Joystick-Steuerung durch das Loch in der Halterung. Vergewissern Sie sich, dass das Kabel zwischen dem Rahmen und dem Steuergerät verläuft, wie in **(Abbildung 4)** gezeigt.
- c. Schließen Sie das Kabel (wieder) an **(Abbildung 5)** und ziehen Sie das Steuergerät durch Drehen des Knopfes fest.



**Abbildung 3:** Bringen Sie das Steuerelement an.



**Abbildung 4:** Schieben Sie die Joystick-Steuerung in die Halterung.



**Abbildung 5:** Verbinden Sie (1&2) und schrauben (3) Sie die Steuerung fest.

## Anbringen der 3in1-Halterung

Die 3in1-Halterung lässt sich ohne Werkzeug anbringen:

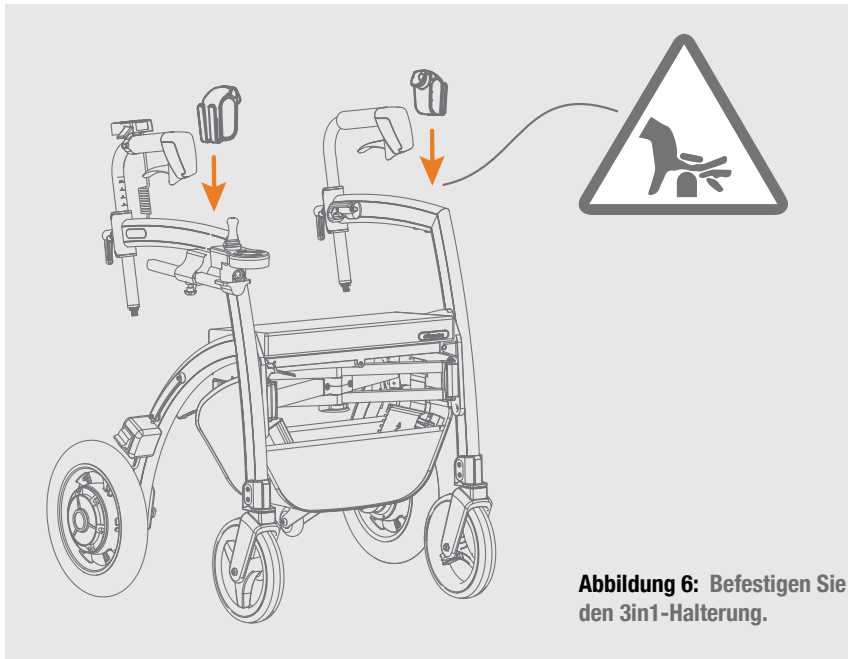
- a. Die beiden Halterungen werden vor den Armlehnen platziert, wobei die runden Formen einander gegenüberliegen.
- b. Befestigen Sie die Halterungen, indem Sie sie auf den Rahmen schieben und herunterdrücken **(Abbildung 6)**.
- c. Die 3in1-Halterung kann das Rollstuhlpaket (oberhalb des Sitzes), einen Stock und eine Einkaufstasche gleichzeitig halten.

- d. Befolgen Sie die Anweisungen in der Bedienungsanleitung, die der 3in1-Halterung beiliegt, um zu sehen, wie Sie das Rollstuhlpaket, den Stock und die Taschen in die Halterungen befestigen.
- e. Der Rollz Motion Electric kann auch ohne der 3in1-Halterung verwendet werden.



### HINWEIS

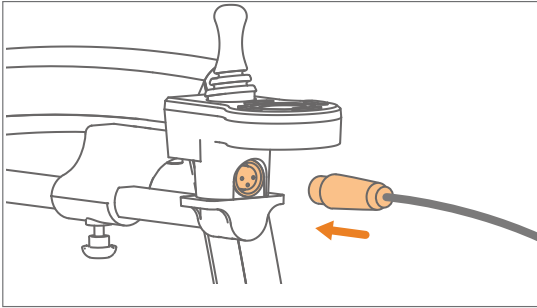
Packen Sie nicht mehr als 2,5 kg / 5,5 lb. in jede Tasche und überladen Sie sie nicht.



**Abbildung 6:** Befestigen Sie den 3in1-Halterung.

### Aufladen des Rollz Motion Electric

Der Akku wird über die Ladebuchse unter der Joystick-Steuerung aufgeladen (**Abbildung 7**). Stecken Sie den Stecker des mitgelieferten Ladegeräts in die Ladebuchse. Stecken Sie das Ladegerät in die Steckdose. Der Rollz Motion Electric wird geladen, wenn die Anzeigeleuchte am Ladeadapter rot leuchtet. Wenn der Akku vollständig aufgeladen ist, leuchtet die Anzeige grün. Der Ladevorgang dauert 4-5 Stunden.



**Abbildung 7:** Stecken Sie das Verbindungsstück in die Ladebuchse.



### Warnhinweise

- Verwenden Sie keine Metallgegenstände oder Werkzeuge, um den Akku mit dem Ladegerät zu verbinden.
- Bewegen Sie den Rollz Motion Electric nicht, wenn der Akku geladen wird.
- Ersetzen Sie keine Originalteile am Rollz Motion Electric durch Nachbauteile (z. B. Motor und Ladegerät).
- Das Kabel des Ladegeräts darf nicht gequetscht oder verdreht werden.
- Rauchen und Flammen sind in der Nähe eines aufladenden Akkus verboten.
- Halten Sie das Ladegerät von Kindern und Haustieren fern.
- Wenn eine Störung im elektronischen Schaltkreis auftritt, informieren Sie so schnell wie möglich Ihren Händler.
- Stellen Sie den Akku und das Ladegerät während des Ladevorgangs in einem offenen Raum auf. Stellen Sie keine Gegenstände auf das Ladegerät, den Akku oder das Kabel. Stellen Sie das Ladegerät während des Ladevorgangs nicht in der Nähe von Wärmequellen auf.
- Verwenden Sie den Akku und das Ladegerät nicht bei Temperaturen unter  $-5^{\circ}\text{C}$  und über  $40^{\circ}\text{C}$ .
- Halten Sie Werkzeuge und andere Metallgegenstände vom Akku fern. Der Kontakt mit Metallgegenständen kann zu Stromschlägen und Kurzschlüssen führen.
- Halten Sie den Akku von brennbaren Materialien fern. Vermeiden Sie den Kontakt mit offenen Flammen und Funken.

- Der Akku enthält ätzende Substanzen. Öffnen Sie niemals den Akkupack.

### **Recycling Verpackungsmaterial**

Der Verpackungskarton besteht aus Karton, der mit Papier recycelt werden kann. Die schützenden Schaumstoffblöcke sind aus Kunststoff gefertigt. Diese und die Plastiktüten können mit Kunststoff recycelt werden.



#### ***WARNHINWEISE***

Halten Sie das Verpackungsmaterial aus Kunststoff wegen Erstickungsgefahr von Kindern fern.

## VERWENDUNG ALS ROLLATOR

Der Rollz Motion Electric wird komplett einsatzbereit geliefert. Sie müssen nur das Steuerelement und die Joystick-Steuerung befestigen (siehe oben) und die Griffe auf die richtige Höhe einstellen. Bitte beachten Sie, dass Sie den Rollz Motion Electric nicht als Rollator verwenden sollten, wenn die elektrische Unterstützung eingeschaltet ist. Lesen Sie alle Punkte sorgfältig durch, bevor Sie den Rollz Motion Electric als Rollator benutzen:

- Was befindet sich wo?
- Aufklappen & Zusammenklappen
- Transportieren
- Einstellen der Höhe für eine korrekte Körperhaltung
- Gehen mit dem Rollz Motion Electric - als Rollator
- Bedienung der Bremsen
- Ausruhen auf dem Rollz Motion Electric
- Verwendung der Tasche
- Überfahren von Schwellen und Bordsteinen

### Was befindet sich wo?

#### (Abbildung 8):

1. Griffe
2. Rahmen
3. Hinterräder mit Trommelbremsen
4. Roter Entriegelungsgriff zum Zusammenklappen des Rollators
5. Vorderräder
6. Vorne

#### (Abbildung 9):

7. Handbremsen
8. Hebel der Feststellbremse
9. Höhenskala
10. Einstellgriffe
11. Stellschrauben zum Einstellen der Bremsen
12. Ankipphilfe
13. Sitzkissen

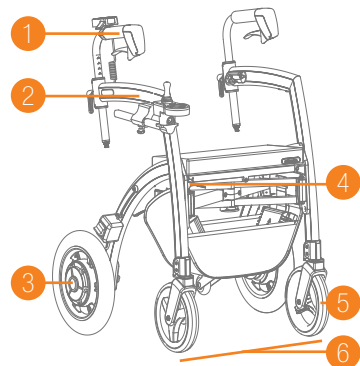


Abbildung 8: Was befindet sich wo.

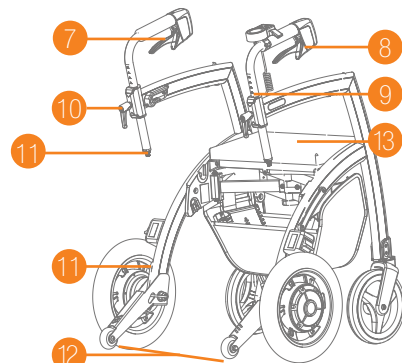


Abbildung 9: Was befindet sich wo.

## Aufklappen & Zusammenklappen

Zusammengeklappt bildet der Rollz Motion Electric ein kompaktes Paket, das in fast jedes Auto passt.

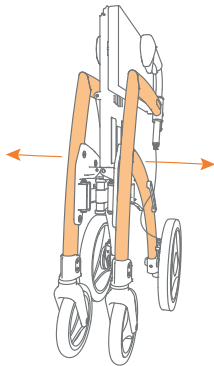
Das Aufklappen geht wie folgt:

- Ziehen Sie die Rahmenseiten des Rollz Motion Electric auseinander, bis er fast vollständig aufgeklappt ist (**Abbildung 10**).
- Drücken Sie den Sitz nach unten, bis er einrastet. Wichtig: Der Sitz ist erst gesichert, wenn er deutlich hörbar "einrastet" (**Abbildung 11**).
- Ziehen Sie das Sitzkissen ab und legen Sie es gerade auf den Sitz (**Abbildung 12**).

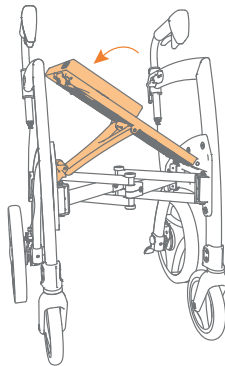


### VORSICHT

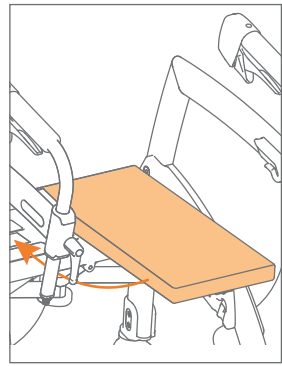
Überprüfen Sie ein weiteres Mal, ob der Sitz eingerastet ist. Heben Sie dazu den Sitz vorsichtig in der Mitte an, um sicherzustellen, dass er richtig eingerastet ist. Nur dann kann der Rollz Motion Electric sicher verwendet werden.



**Abbildung 10:** Ziehen Sie den Rahmen nach außen, um ihn aufzuklappen.



**Abbildung 11:** Drücken Sie den Sitz nach unten, bis Sie ein Klicken hören.



**Abbildung 12:** Ziehen Sie das Kissen ab und befestigen Sie es auf dem Sitz.

Das Zusammenklappen geht folgendermaßen:

- Bevor Sie den Rahmen zusammenklappen, sollte die Tasche unter dem Sitz geleert werden, Kabel und Akkupack bleiben in der Tasche.
- Entfernen Sie das Rollstuhlpaket, wenn es an dem Rollator angebracht ist. Lesen Sie dazu die Anleitung **Entfernen des Rollstuhlpakets**.
- Ziehen Sie das Sitzkissen ab, drehen Sie es um 90 Grad und legen Sie es quer auf die Seite, wo sich der rote Griff befindet (**Abbildung 13**).

- d. Drücken Sie den roten Entriegelungsgriff unter den Sitz (**Abbildung 14**) und heben Sie den Sitz ein Stück an (**Abbildung 15**).
- e. Drücken Sie die Seiten des Rahmens zusammen, bis der Rollator vollständig zusammengeklappt ist (**Abbildung 16**).

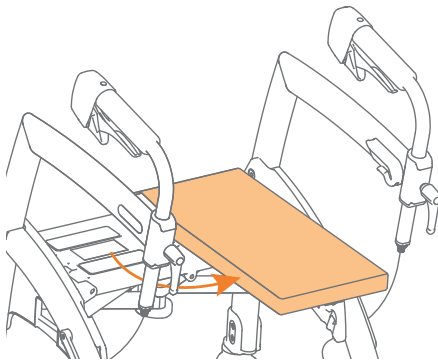


**HINWEIS**

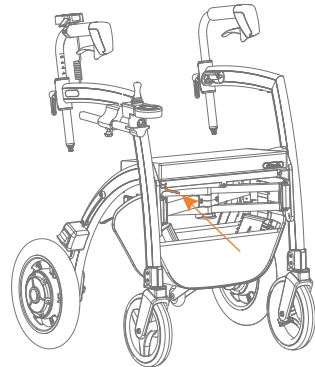
Wenn Sie den Rahmen zusammenklappen, darf sich in der Tasche unter dem Sitz nur der Akkupack und die Motorsteuerung befinden, und das Rollstuhlpaket sollte abgenommen werden.

**Transport**

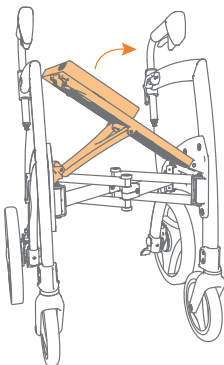
Es ist zwingend erforderlich, den Rollz Motion Electric während des Transports auszuschalten und es wird dringend empfohlen, die Feststellbremse anzuziehen.



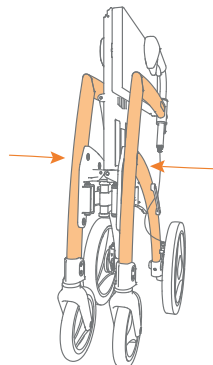
**Abbildung 13:** Legen Sie das Sitzkissen quer.



**Abbildung 14:** Drücken Sie den roten Griff, während Sie den Sitz anheben.



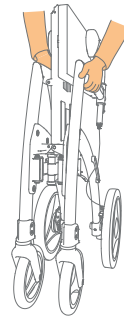
**Abbildung 15:** Heben Sie den Sitz ein Stück an.



**Abbildung 16:** Schieben Sie den Rahmen weiter zusammen.

Deutsch

Stellen Sie sicher, dass Ihr Rollz Motion Electric während des Transports in dem dafür vorgesehenen Stauraum, z. B. im Kofferraum, platziert wird. Stellen Sie sicher, dass der Rollz Motion Electric während des Transports sicher steht/liegt und sich nicht frei bewegen kann. Dadurch werden Schäden an Ihnen oder Ihrem Rollz Motion Electric vermieden. Achten Sie auch darauf, dass Sie den Joystick und das Steuerelement abnehmen und getrennt transportieren.



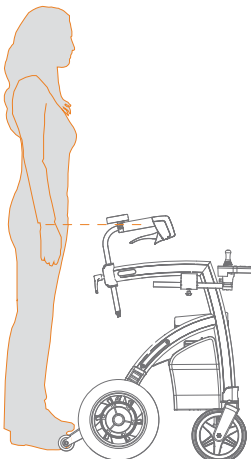
**Abbildung 17:** So heben Sie den Rollz Motion Electric an.

Heben Sie den Rollz Motion Electric nur an den Rahmenteilen an, siehe **Abbildung 17**.

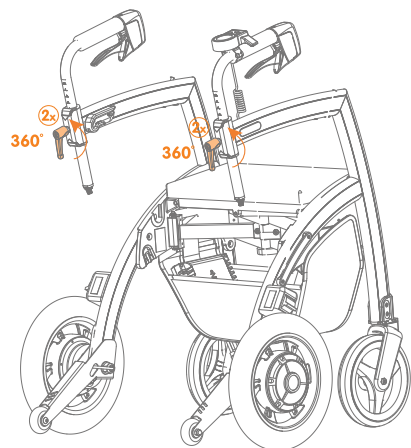
## Einstellen der Höhe für eine korrekte Körperhaltung

Die Einstellung der richtigen Höhe (**Abbildung 18**) ist entscheidend für eine optimale Nutzung des Rollz Motion Electric. Die Höhe kann zwischen der minimalen und maximalen Position eingestellt werden. Auf diese Weise kann der Rollz Motion Electric leicht an die individuellen Bedürfnisse angepasst werden.

- Lösen Sie die Einstellgriffe an den Griffen gegen den Uhrzeigersinn (**Abbildung 19**) und (**Abbildung 20**).
- Schieben Sie die Griffe auf die richtige Höhe (**Abbildung 21**).
- Um die richtige Höhe zu bestimmen, stellen Sie sich zwischen die Griffe des Rollz Motion Electric, wobei Ihre Arme nahe am Körper hängen. Die Griffe sollten sich auf der Höhe Ihrer Handgelenke befinden (**Abbildung 18**).

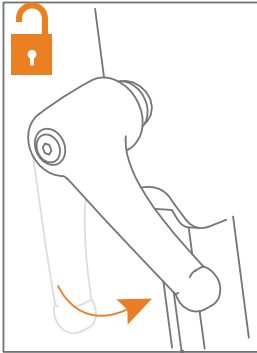


**Abbildung 18:** Bestimmen Sie die richtige Höhe.

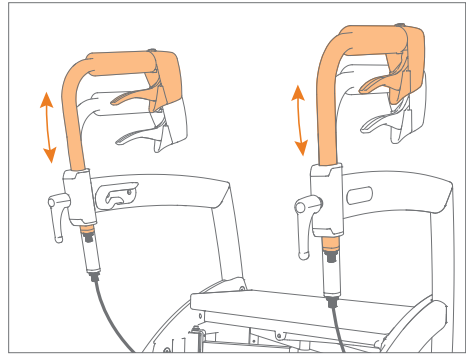


**Abbildung 19:** Lösen Sie die Einstellgriffe.



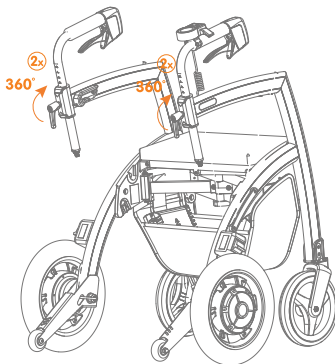


**Abbildung 20:** Drehen Sie sie gegen den Uhrzeigersinn.

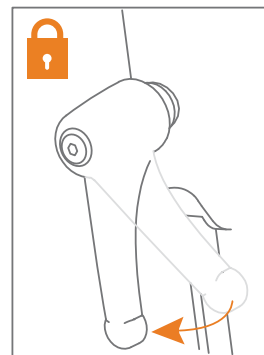


**Abbildung 21:** Stellen Sie die richtige Höhe ein.

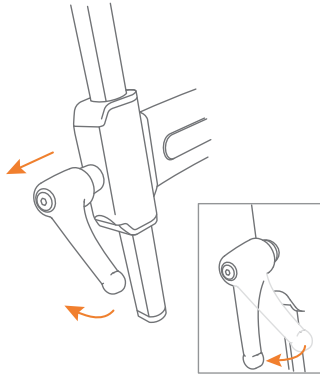
- d. Prüfen Sie anhand der Höhenskala, ob sich beide Griffe auf der gleichen Höhe befinden.
- e. Stellen Sie sicher, dass die Griffe in einer geraden Linie über dem Rahmen des Rollz Motion Electric positioniert sind und nach vorne zeigen.
- f. Drehen Sie die Einstellgriffe im Uhrzeigersinn, um sie festzuziehen (**Abbildung 22**) und (**Abbildung 23**).
- e. Stellen Sie die Einstellgriffe senkrecht, so dass sie gerade nach unten zeigen. Ziehen Sie dazu den Einstellgriff vorsichtig zu sich und drehen Sie ihn in die richtige Position (**Abbildung 24**).



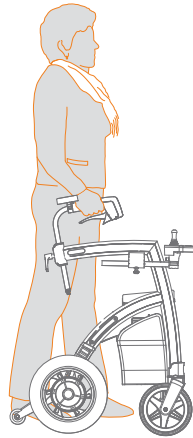
**Abbildung 22:** Ziehen Sie die Einstellgriffe fest.



**Abbildung 23:** Festziehen.



**Abbildung 24:** Stellen Sie den Einstellgriff in die richtige Position.



**Abbildung 25:** Gehen Sie aufrecht neben dem Rollator her.



### VORSICHT

Stellen Sie immer beide Griffe auf die gleiche Höhe ein, um die Stabilität zu gewährleisten. Wenn die Höhe falsch eingestellt ist, kann dies zu einem Ungleichgewicht führen, das die Verletzungsgefahr erhöht. Wenn der Rollator nicht auf die richtige Höhe eingestellt ist, kann dies zu Nacken- oder Rückenschmerzen führen.

## Gehen mit dem Rollz Motion Electric - als Rollator

Dank des ergonomischen Designs können Sie mit dem Rollz Motion Electric aufrecht, stabil und bequem gehen.

- a. Stellen Sie zunächst sicher, dass die Griffe auf die richtige Höhe eingestellt sind. Siehe oben unter **Einstellen der Höhe für eine korrekte Körperhaltung**.
- b. Stellen Sie sich beim Gehen zwischen die Griffe und stützen Sie sich bei Bedarf auf den Rollz Motion Electric. Auf diese Weise gehen Sie so nah wie möglich an der Gehhilfe, was die beste Unterstützung bietet (**Abbildung 25**).
- c. Halten Sie Ihre Arme und Hände entspannt, das verhindert zu viel Spannung.
- d. Behalten Sie Ihre Umgebung im Auge. Richten Sie Ihren Blick nicht nach unten, sondern nach vorne, das verbessert das Gleichgewicht.

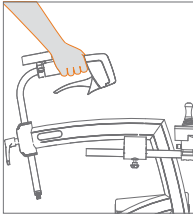


### VORSICHT

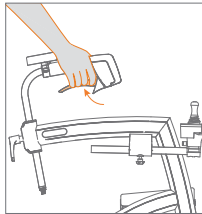
Schauen Sie beim Gehen mit dem Rollator immer nach vorne, um einen sicheren Weg zu finden.

**! WARNUNG**

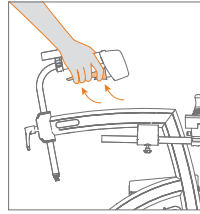
Verhindern Sie, dass Sie mit einem oder allen Rädern in ein Loch oder unebenes Gelände fahren. Der Rollator könnte schräg kippen und Sie könnten stürzen. Auch der Rollator könnte beschädigt werden.



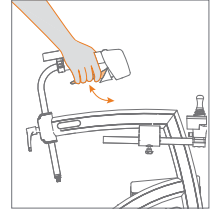
**Abbildung 26: Fahren.**



**Abbildung 27: Bremsen.**



**Abbildung 28: Anziehen der Feststellbremse.**



**Abbildung 29: Lösen der Feststellbremse.**

## Bedienung der Bremsen

Der Rollz Motion Electric hat fortschrittliche Trommelbremsen, die bei allen Wetterbedingungen funktionieren. Die Bremsen sind einfach zu bedienen und können eine unterschiedliche Bremsleistung bieten. Je stärker Sie die Bremsen betätigen, desto stärker bremsen Sie. Die Bremsen können beim Abstellen des Rollz Motion Electric blockiert werden, damit er nicht wegrollt. Testen Sie die Bremskraft regelmäßig, insbesondere vor der ersten Benutzung, um bewusst wahrzunehmen, wie sie funktionieren.

- a. Legen Sie beim Gehen die Finger locker um die Griffe (**Abbildung 26**). Sie können sie auch um die Handbremsen legen, wobei der Daumen an der Innenseite des Griffs liegt.
- b. Ziehen Sie die Handbremsen zum Bremsen an (**Abbildung 27**).
- c. Möchten Sie die Feststellbremse betätigen, um sicherzustellen, dass der Rollator nicht wegrollt? Ziehen Sie zuerst die Handbremsen an und betätigen Sie gleichzeitig die Hebel der Feststellbremse. Lassen Sie dann die Bremsen los. Ihr Rollator befindet sich nun in der Parkposition (**Abbildung 28**).
- d. Um den Rollator aus der Parkposition zu lösen, ziehen Sie die Handbremsen erneut an und lassen sie los (**Abbildung 29**). Der Rollator befindet sich nun nicht mehr in der Parkposition.

**! WARNUNG**

Wenn Sie gehen und die Bremsen zu stark betätigen, kann der Rollz Motion Electric abrupt anhalten.

## Ausruhen auf dem Rollz Motion Electric

Der Rollz Motion Electric bietet Ihnen beim Gehen Unterstützung. Wenn Sie eine Pause machen möchten, können Sie sich auch darauf setzen.

- a. Ziehen Sie immer die Feststellbremse an, bevor Sie versuchen, sich zu setzen (siehe **Bedienung der Bremsen**), da der Rollz Motion Electric sonst wegrollen kann, während Sie versuchen, sich zu setzen oder während Sie auf ihm sitzen.
- b. Setzen Sie sich von hinten auf den Rollatorsitz (**Abbildung 30**). Achten Sie immer darauf, dass der Rollz Motion Electric in der Parkposition steht.

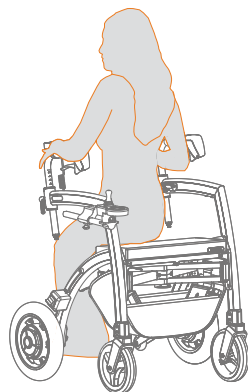


### VORSICHT

Setzen und bewegen Sie sich auf dem Rollz Motion Electric nur, wenn das Rollstuhlpaket angebracht ist. Wenn das Rollstuhlpaket nicht angebracht ist, ist der Rollz Motion Electric nicht geeignet, um sich im Sitzen fortzubewegen. Er ist nicht für diesen Zweck konzipiert. Sie könnten dabei stürzen, mit allen damit verbundenen Risiken.

## Verwendung der Tasche

- a. Sie können von der Rückseite des Rollz Motion Electric aus in die Tasche unter dem Sitz greifen.
- b. Die Tasche kann mit einem Gewicht von maximal 6 kg / 13 lbs. belastet werden.
- c. Wenn die Tasche leer ist, abgesehen vom Akkupack und der Motorsteuerung, kann sie beim Zusammenklappen des Rahmens befestigt bleiben.



**Abbildung 30: Sitzen auf dem Rollatorsitz.**

### HINWEIS

Überladen Sie die Tasche nicht.

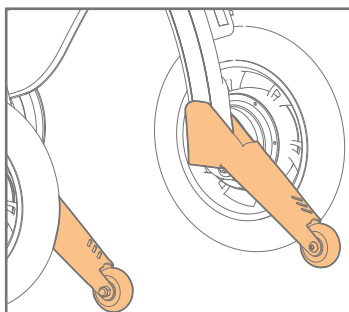
## Überfahren von Schwellen und Bordsteinen

Um Gehsteige bis zu einer Höhe von ca. 12 cm / 4.7 inch oder Schwellen problemlos zu überwinden, verfügt der Rollz Motion Electric über zwei Ankipphilfen.

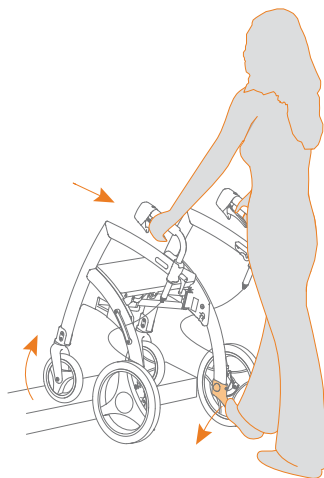
- a. Stellen Sie den Rollz Motion Electric Rollator mit den Vorderrädern gegen die Schwelle oder den Bordstein.
- b. Drücken Sie die linke oder rechte Ankipphilfe (**Abbildung 31**) mit dem linken oder rechten Fuß nach unten, während Sie den Rollz Motion Electric mit den Händen zu sich ziehen. Auf diese Weise heben die Vorderräder vom Boden ab. Schieben Sie nun den Rollz Motion Electric nach vorne, bis Sie mit den Vorderrädern deutlich auf dem Bordstein

stehen oder die Schwelle deutlich überwunden haben (**Abbildung 32**).

- c. Stellen Sie die Vorderräder auf den Gehweg oder den Boden.
- d. Schieben Sie dann den Rollator weiter vorwärts, bis die Hinterräder ebenfalls vollständig auf dem Bürgersteig stehen oder die Schwelle überwunden haben.



**Abbildung 31:** Verwenden der Ankipphilfe.



**Abbildung 32:** Auf die Bordsteinkante oder den Bürgersteig steigen oder über eine Schwelle gehen.

## VOM ROLLATOR ZUM ELEKTROLLSTUHL

Der Rollz Motion Electric wird mit einem Rollstuhlpaket geliefert. Dieses Paket kann vor der Abfahrt am Rollz Motion Electric angebracht werden (**Abbildung 33**). So lässt sich der Rollator unterwegs in weniger als einer Minute in einen Elektrorollstuhl verwandeln. Sie müssen nur das Rollstuhlpaket hochziehen, die Fußstützen auf den Rahmen setzen und die Griffe drehen. Dann können Sie sich in den Elektrorollstuhl setzen. Mit dem elektrischen Unterstützungssystem können Sie auch im Stuhl sitzen und selbst fahren, indem Sie den Joystick benutzen, oder die Person, die den Elektrorollstuhl schiebt, kann das Steuerelement benutzen. Der Elektrorollstuhl lässt sich leicht wieder in eine Gehhilfe verwandeln.



### VORSICHT

Der Rollz Motion Elektrorollstuhl kann ein maximales Gewicht von 100 kg oder 220 lbs. tragen. Dieser Elektrorollstuhl ist nur für die Benutzung durch eine einzelne Person vorgesehen. Wenn mehrere Personen auf dem Elektrorollstuhl oder Rollator sitzen, kann der Rollz Motion Electric beschädigt werden.



## WARNUNG

Während des Transports in einem rollstuhlgerechten Taxi, Bus, Zug oder einem anderen Fahrzeug kann der Benutzer nicht im Rollz Motion Electric sitzen bleiben. Der Elektrorollstuhl ist für diese Verwendung nicht bestimmt. Der Rollz Motion Electric kann nicht mit dem Flugzeug transportiert werden, außer wenn der Akku entfernt wird.

## Was befindet sich wo beim Rollz Motion Electric

1. Rollstuhlpaket
2. Roter Griff
3. Verriegelungsbolzen
4. Aussparung hinter dem Sitz
5. Obere Führungsschienen am Rahmen
6. Rückenlehne
7. Fußstützenhalter
8. Fußstützen
9. Armlehnen
10. Tragegriff Rollstuhlpaket

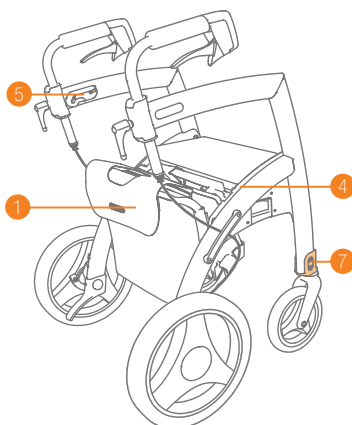


Abbildung 33: Rollz Motion Electric Rollator mit montiertem Rollstuhlpaket.

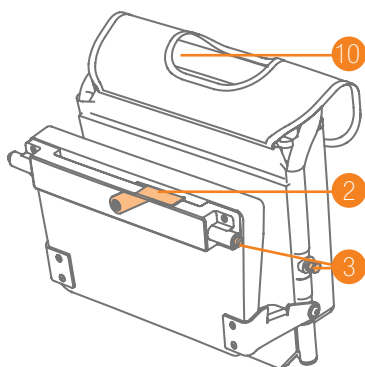


Abbildung 34: Rollstuhlpaket

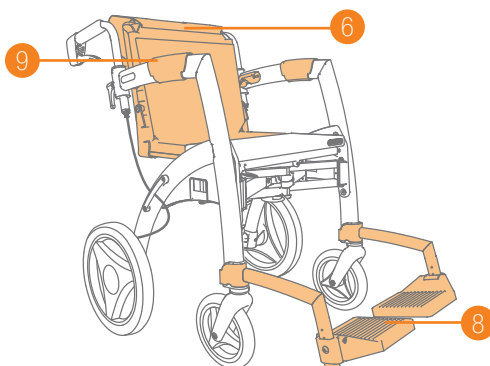


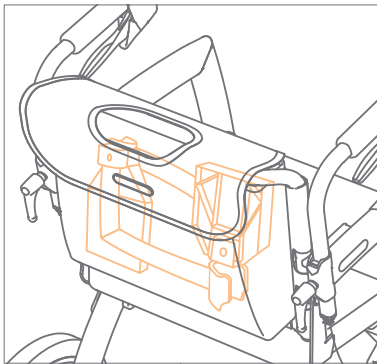
Abbildung 35: Rollz Motion Electric als elektrischer Rollstuhl.

## Verwendung des Rollz-Rollstuhlpakets

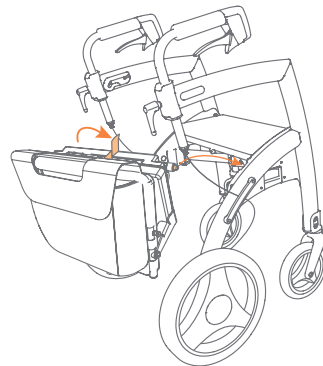
### HINWEIS

Wenn Sie den roten Griff mit Kraft herunterdrücken, kann der Rollz Motion Electric beschädigt werden.

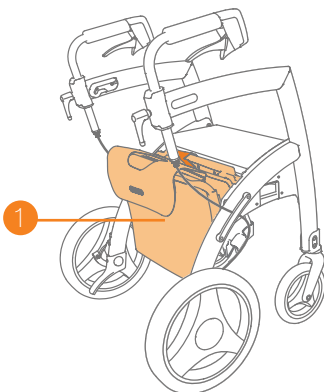
- a. Halten Sie das Rollz-Rollstuhlpaket mit der Tasche zu Ihnen hin **(Abbildung 36)**.
- b. Heben Sie mit der anderen Hand den roten Griff an, so dass die Verriegelungsbolzen eingezogen werden.
- c. Legen Sie das Rollz-Rollstuhlpaket in die beiden Aussparungen hinter dem Sitz **(Abbildung 37)** und **(Abbildung 38)**.



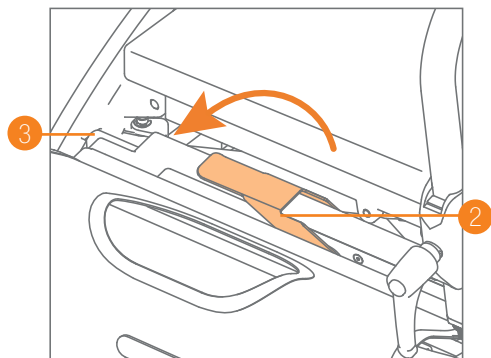
**Abbildung 36:** Fußstützen in der Tasche des Transportstuhlpakets.



**Abbildung 37:** Anbringen des Rollstuhlpakets.



**Abbildung 38:** Befestigtes Rollstuhlpaket.



**Abbildung 39:** Verriegeln des Rollstuhlpakets.

- d. Drücken Sie den roten Griff ohne Kraftaufwand wieder nach unten, um das Rollstuhlpaket zu verriegeln. Die Verriegelungsbolzen verlängern sich, so dass das Paket richtig gesichert ist (**Abbildung 39**). Sie können nun den Rollz Motion Electric als Rollator nutzen und dabei das Rollstuhlpaket mit sich führen.
- e. Wenn sich der rote Griff nicht ohne Kraftaufwand nach unten drücken lässt, nehmen Sie das Rollstuhlpaket wieder aus den Aussparungen hinter dem Sitz und versuchen Sie es erneut. Wenden Sie sich bitte an Ihren Händler, wenn Sie nach mehreren Versuchen immer noch Schwierigkeiten haben.

## Aufklappen des Rollz-Rollstuhlpaket

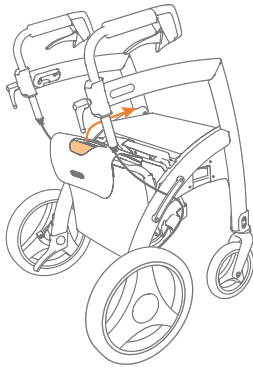
- a. Bringen Sie das Rollstuhlpaket am Rollz Motion Electric an, bevor Sie losfahren (**Abbildung 37**).
- b. Um die Gehhilfe in einen Elektrorollstuhl umzubauen, muss das Rollstuhlpaket hochgezogen werden. Nehmen Sie den Griff des Rollstuhlpaketes und ziehen Sie ihn leicht nach oben und nach vorne bis zur Hälfte des Rahmens (**Abbildung 40**).
- c. Ziehen Sie die Rückenlehne weiter nach oben und dann nach hinten (**Abbildung 41**), so dass die Verriegelungsbolzen in die oberen Führungsschienen am Rahmen einrasten (**Abbildung 42**). Wenn die oberen Verriegelungsbolzen nicht reibungslos in die oberen Führungsschienen am Rahmen gleiten, schieben Sie die Rückenlehne wieder bis zur Hälfte des Rahmens nach vorne und versuchen Sie es erneut.

### HINWEIS

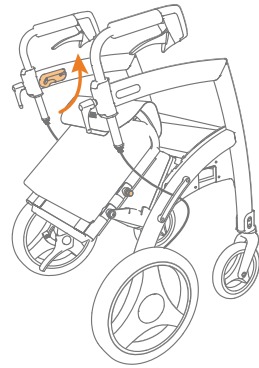
Wenden Sie keine Kraft an, wenn das Hochziehen des Rollstuhlpaketes nicht leichtgängig ist. Dadurch kann das Rollstuhlpaket beschädigt werden. Wenden Sie sich an Ihren Händler, wenn das Problem auch nach mehreren Versuchen bestehen bleibt.

- d. Lösen Sie die Einstellgriffe gegen den Uhrzeigersinn (**Abbildung 43**) und drehen Sie die Griffe außen herum, bis sie nach hinten zeigen (**Abbildung 44**). Stellen Sie die Höhe für die Person ein, die den Elektrorollstuhl schiebt, und drehen Sie die Einstellgriffe im Uhrzeigersinn, um sie festzuziehen (**Abbildung 45**). Siehe auch **Einstellen der Höhe für eine korrekte Körperhaltung**.
- e. Nehmen Sie die Fußstützen aus der Tasche des Elektrorollstuhls und platzieren Sie sie an der Vorderseite des Rollz Motion Electric in die Fußstützenhalterungen am Rahmen. Schieben Sie sie von der Oberseite der Fußstützenhalterung nach unten (**Abbildung 46**). Wenden Sie keine Gewalt an, wenn die Fußstützen nicht reibungslos über die Fußstützenhalterung gleiten. Nehmen Sie sie ab und versuchen Sie es erneut.
- f. Der Elektrorollstuhl ist nun einsatzbereit (**Abbildung 47**).

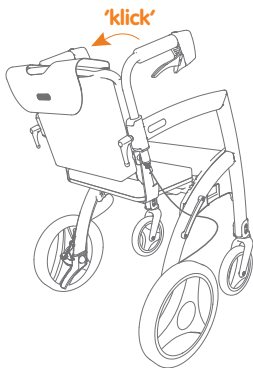




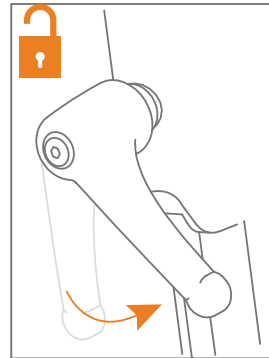
**Abbildung 40:** Ziehen Sie die Rückenlehne nach oben und nach vorne.



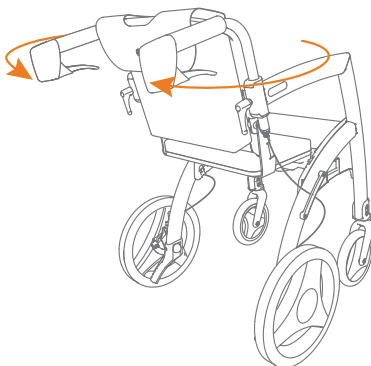
**Abbildung 41:** Ziehen Sie die Rückenlehne weiter nach oben.



**Abbildung 42:** Klicken Sie die Rückenlehne in die Führungsschienen ein.



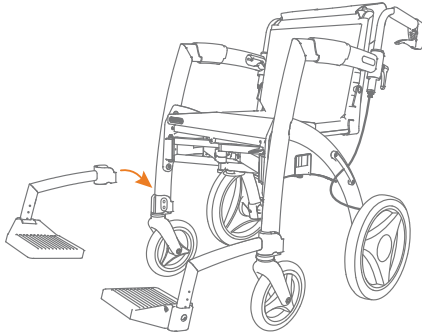
**Abbildung 43:** Lösen Sie die Einstellgriffe.



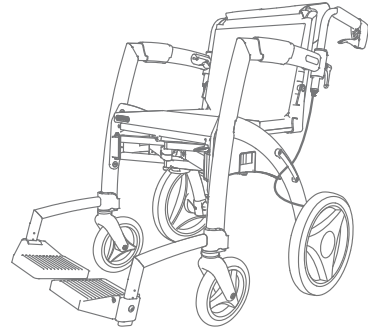
**Abbildung 44:** Griffe drehen.



**Abbildung 45:** Ziehen Sie die Einstellgriffe fest.



**Abbildung 48:** Platzieren Sie die Fußstützen.



**Abbildung 49:** Der Elektrorollstuhl ist einsatzbereit.



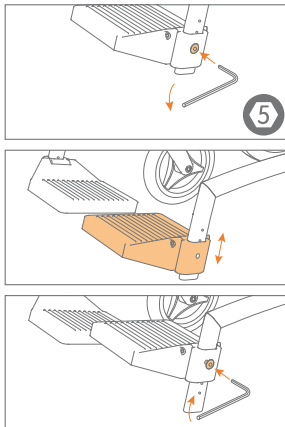
**VORSICHT**

Vergewissern Sie sich vor dem Hinsetzen immer, dass die Verriegelungsbolzen korrekt in den Führungsschienen befestigt sind. Setzen Sie sich nicht hin, wenn einer der Verriegelungsbolzen nicht gesichert ist. Versuchen Sie stattdessen, den Sitz erneut zu montieren.

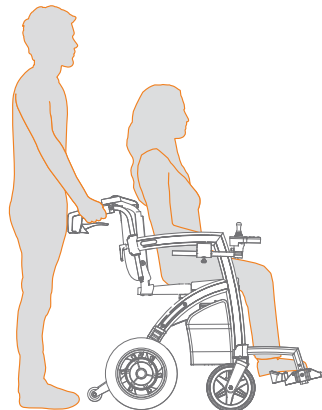
**Einstellen der Fußstützen (einmalig erforderlich)**

Der Rollz Motion Electric wird mit zwei verstellbaren Fußstützen geliefert. Sie können diese mit dem mitgelieferten Inbusschlüssel Größe 5 auf die gewünschte Höhe einstellen (**Abbildung 48**).

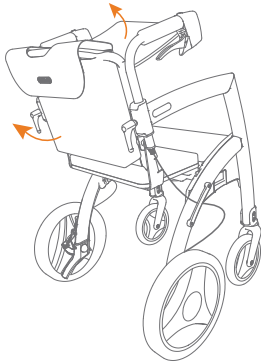
Die richtige Höhe hängt von der Länge des Unterschenkels und der Sitzhaltung des Benutzers ab. Wenn die Fußstützen zu hoch eingestellt sind, wird der Druck auf das Gesäß zu groß. Wenn die Fußstützen zu niedrig eingestellt sind, ist der Druck auf die Oberschenkel zu groß. Korrekt eingestellt sitzt der Benutzer mit den Unterschenkeln in einem Winkel von etwa 90 Grad (**Abbildung 49**). Die Rückseite der Füße kann am Stoff anliegen.



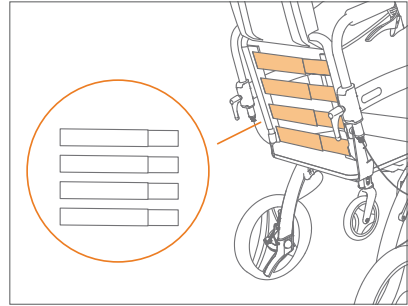
**Abbildung 46:** Einstellen der Höhe der Fußstützen mit einem Inbusschlüssel Größe 5.



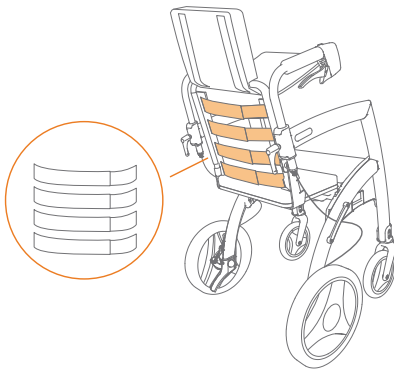
**Abbildung 47:** Gute Sitzposition im Rollstuhl.



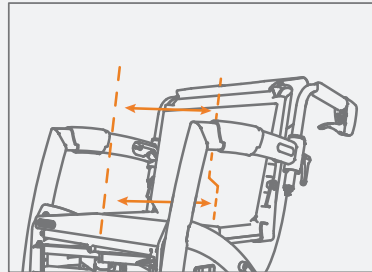
**Abbildung 50:** Einstellgurte freilegen.



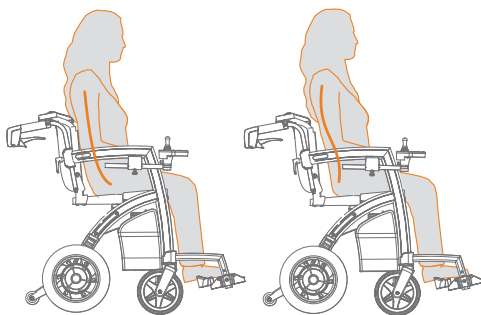
**Abbildung 51:** Vier verstellbare Einstellgurte.



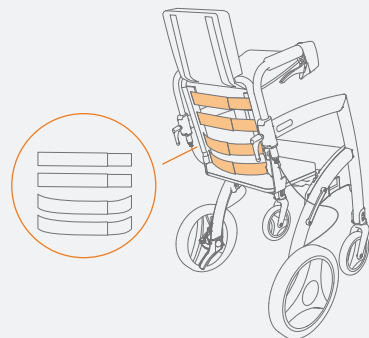
**Abbildung 52:** Lösen für mehr Sitztiefe.



**Abbildung 53:** Die unteren beiden Einstellgurte sind gelockert.



**Abbildung 54:** Vor und nach der Einstellung der Gurte; rechts sehen Sie die richtige Sitzposition.



## Einstellen der Rückenlehne (einmal erforderlich)

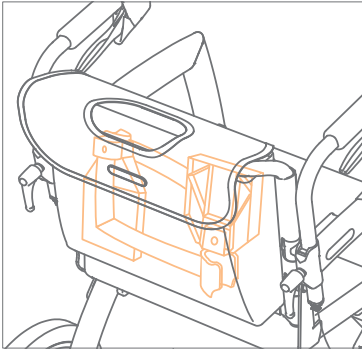
In der Rückenlehne des Rollz-Rollstuhlpakets befinden sich Einstellgurte. Für einen optimalen Sitzkomfort ist es wichtig, diese Einstellgurte auf den Benutzer einzustellen. Dies ist nur bei der ersten Benutzung notwendig - oder wenn der Benutzer größere Gewichtsveränderungen erfahren hat.

- a. Verwandeln Sie den Rollz Motion Electric in einen Elektrorollstuhl (**Abbildung 47**) und nehmen Sie die Fußstützen aus der Tasche des Rollstuhlpakets.
- b. Klappen Sie die Tasche des Rollstuhlpakets und den Bezug der Rückenlehne hoch (**Abbildung 50**). Die Einstellgurte sind nun deutlich sichtbar (**Abbildung 51**).
- c. Stellen Sie die Gurte ein, indem Sie den Klettverschluss lösen und auf der gewünschten Position befestigen (**Abbildung 52**).
- d. Meistens werden die unteren Gurte lockerer eingestellt sein als die oberen beiden Gurte (**Abbildung 53**). Befestigen Sie den Klettverschluss so, dass das Becken des Nutzers richtig aufgerichtet ist und die Rückenlehne den Rücken gut stützt.
- e. Klappen Sie den Rückenlehnenbezug und die Rollstuhlpacketasche herunter.
- f. Probieren Sie aus, ob der Nutzer bequem in einer korrekten Sitzposition sitzen kann (**Abbildung 54**).

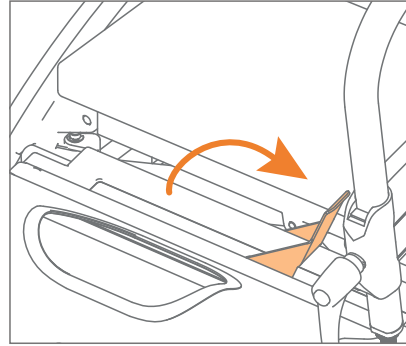
## Zusammenklappen des Rollstuhlpakets

Möchten Sie den Elektrorollstuhl in einen Rollator verwandeln?

- a. Entfernen Sie die Fußstützen. Schieben Sie die Fußstützen nach oben, bis sie sich von den Fußstützenhalterungen lösen. Legen Sie sie spiegelverkehrt zueinander in die Tasche des Rollz-Rollstuhlpakets (**Abbildung 55**).
- b. Nehmen Sie den Griff des Rollstuhlpakets und schieben Sie die Rückenlehne bis zur Hälfte des Rahmens nach vorne. Klappen Sie dann die Rückenlehne nach unten, bis sie hinter den Sitz klappt.
- c. Lösen Sie die Einstellgriffe gegen den Uhrzeigersinn und drehen Sie die Griffe außen herum, bis sie gerade nach vorne zeigen. Stellen Sie die für Sie richtige Höhe ein und ziehen Sie die Einstellgriffe im Uhrzeigersinn fest. Siehe auch **Einstellen der Höhe für die richtige Körperhaltung**.
- d. Das Rollstuhlpaket bleibt im zusammengeklappten Zustand an seinem Platz und der Rollator kann zum Gehen verwendet werden.



**Abbildung 55:** Einpacken der Fußstützen spiegelverkehrt zueinander.



**Abbildung 56:** Entriegeln des Rollstuhlpackets.

## Abnehmen des Rollstuhlpackets

- a. Ziehen Sie den roten Griff ohne Kraftaufwand nach oben. Auf diese Weise werden die Verriegelungsbolzen eingezogen und das Rollstuhlpaket entriegelt (**Abbildung 56**).
- b. Halten Sie den Griff des Rollstuhlpackets fest und ziehen Sie es ohne Kraftaufwand nach oben.
- c. Drücken Sie dann den roten Griff nach unten.
- d. Das Paket kann nun zur Seite gelegt werden, z.B. wenn Sie den Rollz Motion Electric in einem Auto transportieren. Die Fußstützen bleiben im Rollstuhlpaket.

## Sicherheitshinweise



### VORSICHT

Stellen Sie sicher, dass die Einstellgurte der Rückenlehne richtig eingestellt sind (siehe **Einstellung der Rückenlehne**). Wenn die Sitztiefe groß genug ist, ist das Gewicht der Person so weit hinten im Sitz wie möglich platziert. Das ist sicherer für den Benutzer, aber auch dem Schiebenden erleichtert es das Schieben. In der Dunkelheit oder bei starkem Regen kann die Sicht auf der Straße beeinträchtigt sein. Suchen Sie gemeinsam nach der besten und sichersten Gehstrecke. Gute Sicht und Sichtbarkeit sind wichtig.

## **BENUTZUNG ALS ELEKTOROLLSTUHL - mit einer schiebenden Person**

### **Anpassen an ihr Tempo**

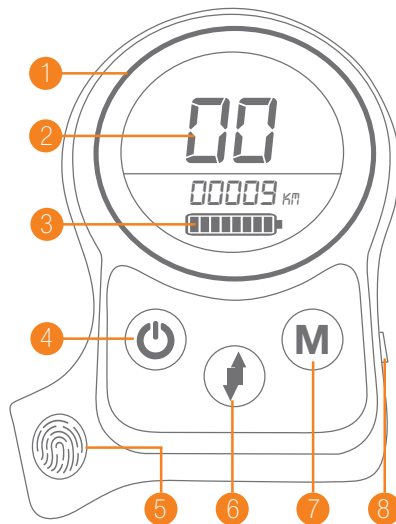
Wer im Elektrorollstuhl sitzt und zum ersten Mal geschoben wird, braucht Zeit, um sich daran zu gewöhnen. Das Gleiche gilt für die Person, die den Rollstuhl schiebt. Die Person, die den Rollstuhl schiebt, und die Person, die im Elektrorollstuhl sitzt, sollten sich regelmäßig über das Tempo und die Route austauschen. Auf diese Weise gewöhnen sich beide an die Benutzung des Rollz Motion Elektrorollstuhls. Gehen Sie anfangs langsam, damit Sie lernen, wie Sie den Rollz Motion Electric mit Vertrauen benutzen können.

### **Benutzung des elektrischen Unterstützungssystems - mit einer schiebenden Person**

Während Sie im Stuhl sitzen, kann die Person, die Sie schiebt, die elektrische Unterstützung durch Drücken der On / Off Taste ein- oder ausschalten.


#### **(Abbildung 57):**

1. Multifunktions-Display
2. Ganganzeige
3. Batterieanzeige
4. Ein-/Ausschalttaste
5. Kraftunterstützung
6. Richtung
7. Gang
8. Ladebuchse (nicht in Gebrauch)



**Abbildung 57: Tasten und Komponenten des Steuerelements.**

Die folgenden Schritte können nur ausgeführt werden, wenn die den Rollator schiebende Person die Hände am Handgriff hat; wenn die Person die Hände vom Handgriff nimmt, wird die Schiebehilfe angehalten.

Durch Drücken des |  |, kann die den Rollator schiebende Person die Vorwärtsbewegung in eine Rückwärtsbewegung umwandeln.

Durch Drücken der Taste | **M** |, kann die Person, die den Rollator schiebt, die verschiedenen Gänge durchlaufen, und zwar die folgenden:




01: Leichte Kraftunterstützung, Höchstgeschwindigkeit 3.0 km/h / 1.9 mph

02: Mittlere Kraftunterstützung, Höchstgeschwindigkeit 4.3 km/h / 2.7 mph

03: Hohe Kraftunterstützung, Höchstgeschwindigkeit 5.5 km/h / 3.4 mph

Automatische Verriegelung im Modus 01~03: Die automatische Verriegelung erfolgt 5 Sekunden nach dem Loslassen des Handgriffs, dann wird das Unterstützungssystem automatisch verriegelt, auf dem Display wird "LL" angezeigt, der Rollz Motion Electric verriegelt und kann nicht bewegt werden. Lösen Sie die Sperre, indem Sie den Handgriff wieder festhalten und eine beliebige Taste oder einen beliebigen Knopf auf dem Steuerelement drücken, "LL" verschwindet und die Sperre wird aufgehoben.

## Unterstützungsmodus

**Konstante Kraftunterstützung:** Halten Sie den Handgriff fest und drücken Sie auf die Ein/Aus-Taste. Drücken Sie mit dem Daumen auf die Taste  damit die Gehhilfe automatisch mit der eingestellten Geschwindigkeit läuft. Wenn Sie die Richtung von vorwärts nach rückwärts ändern möchten, drücken Sie die Taste . Wenn das LCD-Symbol  blinkt, befinden Sie sich im Rückwärtsmodus. Wenn Sie anfangen, rückwärts zu laufen, ertönt ein Piepton.

**Automatische Kraftunterstützung:** Halten Sie den Handgriff fest, schieben Sie den Rollstuhl Motion Electric und die automatische Kraftunterstützung schaltet sich automatisch ein. Je fester der Rollstuhl geschoben wird, desto mehr Kraft gibt die automatische Kraftunterstützung. Je höher der Gang, desto mehr Kraft. Die automatische Kraftunterstützung funktioniert, wenn der Rollstuhl vorwärts geschoben und rückwärts gezogen wird. Wenn Sie bergab fahren, kann die automatische Kraftunterstützung einen Widerstand erzeugen. Wenn es bergauf geht und die automatische Kraftunterstützung nicht ausreicht, kann die konstante Kraftunterstützung durch Drücken der Taste gestartet werden, um eine gleichmäßige Gehgeschwindigkeit zu erreichen. Wenn Sie bergab gehen, kann die automatische Kraftunterstützung einen Widerstand erzeugen.

Wenn es bergauf geht und die automatische Unterstützung nicht ausreicht, kann die konstante Unterstützung durch Drücken der Taste  gestartet werden, um eine gleichmäßige Gehgeschwindigkeit zu erreichen.

**Anti-Sturzsicherung:** Wenn die Geschwindigkeit des Rollators beim Schieben zu schnell ist, wird die automatische Notbremse gezogen. Auf dem Display erscheint "EE". Sobald Sie den Griff loslassen, wird die hintere Anti-Sturzsicherung gelockert und "EE" verschwindet.



### WARNUNG

- Fahren Sie nicht in ein Loch oder durch unebenes Gelände. Der Elektrorollstuhl könnte mit der darin sitzenden Person kippen.
- Stoßen Sie nicht hart gegen Vorsprünge oder Erhebungen. Die im Elektrorollstuhl sitzende Person könnte aus dem Rollstuhl geschleudert werden.
- Schauen Sie beim Gehen mit dem Elektrorollstuhl genau nach vorne, um einen sicheren Weg zu finden.
- Achtung: Schieben Sie den Elektrorollstuhl nicht vorwärts den Bordstein herunter oder über Unebenheiten. Dies kann gefährlich sein, weil die Person im Elektrorollstuhl rauskippen könnte. Drehen Sie den Elektrorollstuhl um und fahren Sie rückwärts vom Bürgersteig herunter.



## Einen Bordstein hinauffahren

Oft ist es einfacher, das Gefälle des Bordsteins des Bürgersteigs (falls vorhanden) zu verwenden. Für Bordsteinkanten bis bis 15 mm:

- Stellen Sie die Vorderräder des Rollstuhls gegen den Bordstein.
- Schieben Sie den Rollstuhl langsam nach vorne.
- Wenn die Vorderräder auf der Bordsteinkante stehen, schieben Sie den Rollstuhl weiter vorwärts, so dass die Hinterräder ebenfalls auf den Bordstein gelangen.

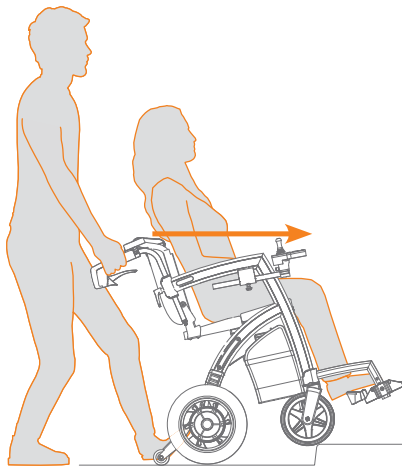
Bei Bordsteinen, die höher als 15 mm und niedriger als die maximale Bordsteinhöhe von 50 mm sind:

- Drehen Sie den Rollstuhl um, schalten Sie die Schiebehilfe aus und stellen Sie die Räder der Kipphilfe gegen die Bordsteinkante.
- Ziehen Sie den Rollstuhl langsam rückwärts, so dass die Räder der Kipphilfe an der den Bordstein hochfahren (Abbildung 58). Fahren Sie rückwärts, bis alle Räder den Bordstein erklommen haben.
- Drehen Sie den Rollstuhl um und aktivieren Sie die Schiebehilfe.

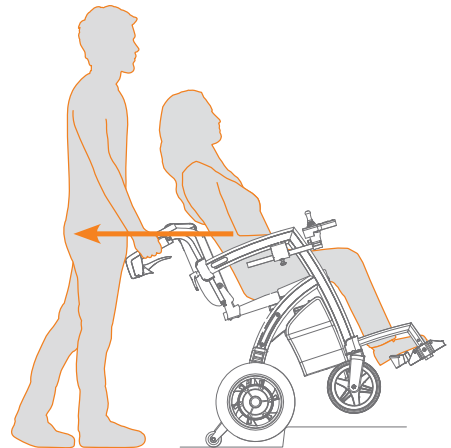
## Sicheres Verlassen des Bürgersteigs

Um eine Bordsteinkante herunterzufahren (**Abbildung 59**):

- Schauen Sie genau nach vorne, um den bestmöglichen Weg zu wählen.
- Seien Sie vorsichtig, wenn Sie sich Bordsteinen, Höhenunterschieden oder unebenem Gelände nähern.



**Abbildung 58:** Über einen Bordstein auf einen Bürgersteig gehen.



**Abbildung 59:** Rückwärts vom Bürgersteig fahren.

- c. Wenn Sie einen Bordstein hinunterfahren, dreht der Schiebende den Rollstuhl um und fährt langsam rückwärts vom Bordstein herunter.
- d. Auf diese Weise lehnt sich die sitzende Person während des Herunterfahrens an der Rückenlehne an.



### WARNUNG

Wenn der Schiebende mit dem Elektrorollstuhl plötzlich von einem Bordstein oder einer Kante herunterfährt, die höher als etwa 15 mm/0,6 inch ist, kann die Person im Elektrorollstuhl nach vorne geschleudert werden und sogar herausfallen. Dies kann auch passieren, wenn der Schiebende hart gegen eine Kante prallt. Vermeiden Sie es daher, gegen ein Hindernis zu fahren oder zu stoßen.

Vermeiden Sie Gräben, Löcher oder Schlaglöcher. Eines der Vorderräder kann abrupt in einem Loch landen, wodurch der Rollstuhl unerwartet umkippt. Die unverhältnismäßig große Kraft auf eines der Vorderräder kann auch die Aufhängung beschädigen. Seien Sie also vorsichtig und wählen Sie einen sicheren Weg.

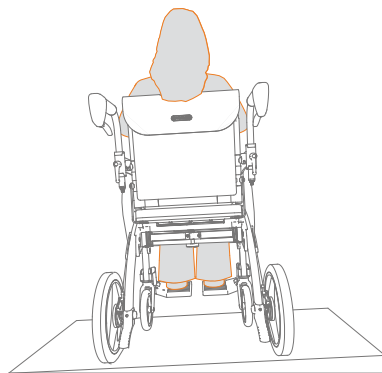
### Steigungen

Der Elektrorollstuhl ist für den Gebrauch auf einem harten, ebenen Untergrund vorgesehen. Auf Straßen mit leichtem Seitengefälle ist es schwieriger, die Spur zu halten. Die Neigung sollte 3° nicht überschreiten (**Abbildung 60**).



### VORSICHT

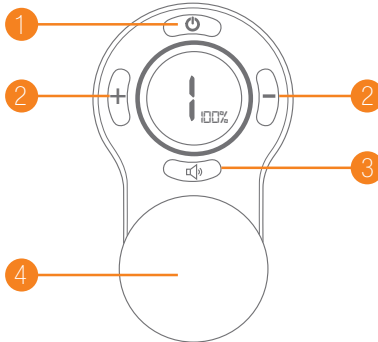
- Der seitliche Neigungswinkel darf 3° nicht überschreiten. Bei einem größeren seitlichen Neigungswinkel besteht die Gefahr, mit dem Elektrorollstuhl umzukippen.
- Wenn Sie eine Steigung hinaufgehen, kann das Schieben anstrengend sein. Wenn der Schiebende eine Pause machen will, ziehen Sie die Feststellbremse an.
- Seien Sie sehr vorsichtig, wenn Sie bergab fahren. Der Schiebende muss sanft bremsen, damit er nicht zu schnell fährt.
- Achten Sie darauf, nicht auf zu großem Gefälle zu fahren.



**Abbildung 60: Der maximale seitliche Neigungswinkel beträgt 3°.**

## VERWENDUNG DES ELEKTRISCHEN UNTERSTÜTZUNGSSYSTEMS - während Sie im Elektrorollstuhl sitzen

Wenn Sie im Stuhl sitzen und sich die Griffe in Rollatorposition befindet, die Griffe also über dem Rahmen sind, können Sie das elektrische Unterstützungssystem aktivieren (**Abbildung 61**) indem Sie auf die Ein-/Ausschalttaste an der vorderen Steuerung drücken.



**(Abbildung 61):**

1. Ein-/Ausschalttaste
2. Gangschaltungstasten
3. Hupe
4. Joystick

**Abbildung 61: Anzeige und Tasten der Joystick-Steuerung.**

Durch Drücken der Tasten | — | und/oder | + | können Sie die verschiedenen Gänge durchschalten. Je höher der Gang, desto höher die Geschwindigkeit (1,2 - 6 km/h / 0,75 – 3,7 mph). Rückwärts liegt die Höchstgeschwindigkeit zwischen 1,0 und 2,2 km/h / 0,6 – 1,4 mph.

Mit dem Joystick können Sie die Richtung ändern. Wenn Sie den Joystick loslassen oder ihn in die mittlere Position bringen, bremst der Rollz Motion Electric. Sie können den Joystick auch zu sich hinziehen, wodurch der Rollstuhl schneller gebremst wird, aber dadurch wird der Rollstuhl auch rückwärts bewegt.

Wenn Sie das elektrische Unterstützungssystem zum ersten Mal benutzen, während Sie im Rollstuhl sitzen, stellen Sie den Rollz Motion Electric auf die niedrigste Geschwindigkeit ein. Dies hilft Ihnen, sich mit der Steuerung vertraut zu machen. Wenn Sie sich sicher genug fühlen, können Sie die Geschwindigkeit erhöhen.

**Hupe:** Wenn Sie die Taste | <|> | drücken, ertönt eine Hupe. Damit können Sie andere warnen, wenn Sie sich nähern oder auf sich aufmerksam machen.



### WARNUNG

Achten Sie darauf, dass Sie bei hoher Geschwindigkeit nicht abrupt abbiegen. Beachten Sie, dass der Wendekreis 158 cm / 5,2 ft. beträgt.

## Rückwärtsfahren

Indem Sie den Joystick zu sich ziehen, fahren Sie rückwärts. Bitte fahren Sie immer vorsichtig. Vergewissern Sie sich, dass die Straße so frei von Hindernissen wie möglich ist. Fahren Sie nicht rückwärts eine Schräge hinunter.



### WARNUNG

- Fahren Sie nicht in ein Loch oder unebenes Gelände.
- Stoßen Sie nicht hart gegen Vorsprünge oder Erhebungen.
- Schauen Sie während der Fahrt mit dem Elektrorollstuhl genau voraus, um eine sichere Route zu finden.
- Hinweis: Fahren Sie nicht auf dem Bürgersteig oder auf Unebenheiten, die höher als 15 mm / 0,6 Zoll sind.

## Einen Bordstein hinauffahren

Um eine Bordsteinkante herunterzufahren (**Abbildung 58**):

- a. Stellen Sie die Vorderräder des Rollstuhls gegen den Bordstein.
- b. Bewegen Sie den Joystick nach vorne, Sie können auf Bordsteine mit einer Höhe von 15 mm / 0,6 inch. fahren.
- c. Wenn die Vorderräder auf dem Bordstein stehen, schieben Sie den Joystick weiter nach vorne, so dass auch die Hinterräder auf den Bordstein kommen.

Meist ist es einfacher, den abgesenkten Bordstein zu benutzen (falls vorhanden).

## Sicheres Verlassen des Bürgersteigs

Um eine Bordsteinkante herunterzufahren (**Abbildung 59**):

- a. Schauen Sie genau nach vorne, um einen möglichst einfachen Weg zu wählen.
- b. Seien Sie vorsichtig, wenn Sie sich Bordsteinen, Höhenunterschieden oder unebenem Gelände nähern.
- c. Wenn Sie einen Bordstein hinunterfahren, fahren Sie den Rollstuhl langsam vom Bordstein herunter. Die Bordsteinkante muss niedriger als 15 mm / 0,6 inch. sein.
- d. Meist ist es einfacher, den abgesenkten Bordstein zu benutzen (falls vorhanden).

## Steigungen

Der Elektrorollstuhl ist für den Gebrauch auf einem harten, ebenen Untergrund vorgesehen. Auf leicht seitlich abschüssigen Straßen ist es schwieriger, den Kurs zu halten. Die Neigung sollte auf keinen Fall zu stark sein, um ein Kippen zu verhindern (**Abbildung 60**).



## VORSICHT

- Der seitliche Neigungswinkel darf 3° nicht überschreiten. Bei einem größeren seitlichen Neigungswinkel besteht die Gefahr, dass der Elektrorollstuhl umkippt.
- Seien Sie sehr vorsichtig, wenn Sie eine abschüssige Straße hinunterfahren.
- Die Benutzung des Rollz Motion Electric auf Rolltreppen ist verboten.

## Umlagerung

Üben Sie das Umlagern möglichst mit Ihrem Therapeuten (Physio- oder Ergotherapeuten). Verwenden Sie beim Ein- und Aussteigen aus dem Elektrorollstuhl die Armlehnen als Aufstützpunkt und nicht den Joystick. Die folgenden Punkte müssen beachtet werden, um mögliche Schäden zu vermeiden:

- Fahren Sie den Rollz Motion Electric so nah wie möglich an den Ort, an dem das Umlagern stattfinden soll.
- Stellen Sie sicher, dass der Rollz Motion Electric ausgeschaltet ist, wenn Sie ein- oder aussteigen.
- Benutzen Sie die Fußstütze beim Ein- und Aussteigen nicht zum Aufstehen.
- Ziehen Sie die Feststellbremse an, bevor Sie ein- oder aussteigen.
- Achten Sie darauf, dass Ihre Füße nicht hinter der Fußstütze oder den Rahmenteiln eingeklemmt werden.

## Sitzposition

Um ein Umkippen während der Fahrt zu vermeiden, müssen Sie eine Reihe von Punkten beachten, die die Stabilität und das Gleichgewicht des Rollz Motion Electric beeinflussen können. Die folgenden Punkte beeinflussen die Projektion des Schwerpunkts:

- Höhe und Winkel des Sitzes.
- Die Sitzposition des Nutzers.
- Schräger Boden.
- Die Größe und das Gewicht des Benutzers.
- Es ist nicht gestattet, selbst Einstellungen am Rollz Motion Electric vorzunehmen.
- Wenn Sie die Arme ausstrecken und/oder bewegen, um Gegenstände vom Rollz Motion Electric aus zu greifen, wird der Kippunkt des Rollz Motion Electric beeinflusst.
- Stützen Sie sich nur auf die Armlehnen des Rollz Motion Electric, um Ihre Sitzposition zu verändern.

- Setzen Sie sich nur im Stillstand um.
- Stützen Sie sich nicht auf die Fußstütze, wenn Sie Ihre Position ändern.
- Heben Sie keine Gegenstände vom Boden auf, bei denen Sie über Ihre Knie greifen müssen.
- Lehnen Sie sich niemals über die Rückenlehne. Dies kann dazu führen, dass der Rollz Motion Electric umkippt.
- Heben Sie den Rollz Motion Electric nicht an, während der Passagier darin sitzt.

## SPEZIFIKATIONEN FÜR DEN ROLLZ MOTION ELECTRIC

### Produktspezifikationen (Abbildung 62) - (Abbildung 63) Informationen über das Material

**Rahmen:** geschweißtes Aluminium mit Beschichtung.

**Griffe:** Polyurethan (PU)-Schaum.

**Sitzkissenbezug und Rollstuhlpaket:** 100% Polyester.

**Innenpolster Sitz und Rollstuhlpaket:** Füllung aus PU-Schaum oder Polyurethanschaum.

**Joystick und Steuerungsknöpfe:** synthetischer Gummi.

**Vorderräder des Rollz Motion Electric:** PU-Gummireifen.

**Hinterräder des Rollz Motion Electric:** Aluminiumfelgen mit Luftbereifung. Der Reifen ist aus synthetischem Gummi, der Innenschlauch aus synthetischem Gummi mit einem sogenannten Autoventil.

**Armlehnen:** ein elastisches Fasergewebe aus Neopren und synthetischem Gummi (Styrol-Butadien-Kautschuk), gefüllt mit EVA-Schaumstoff.

**Fußstützen:** Aluminiumrahmen mit Kunststofffußstützen.

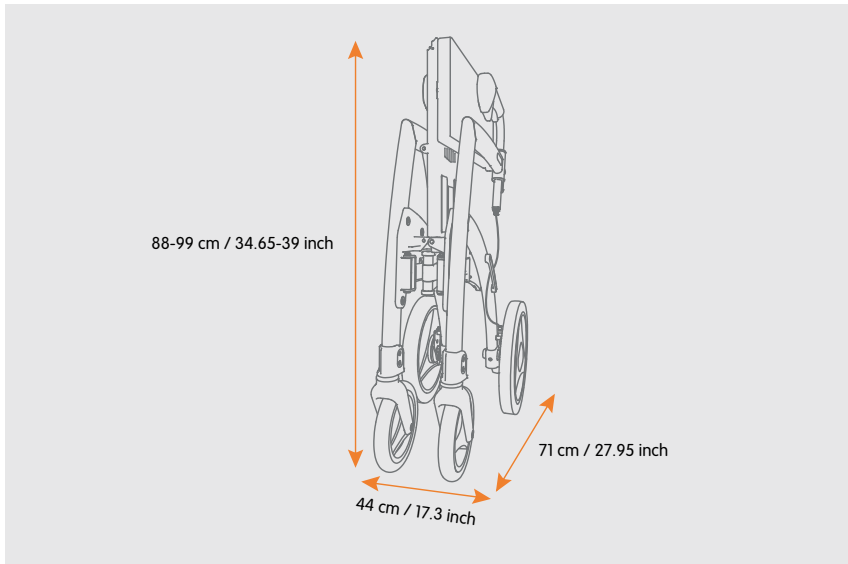
**Akkugehäuse:** Aluminiumlegierung.

**Kippschutz:** Stahl.

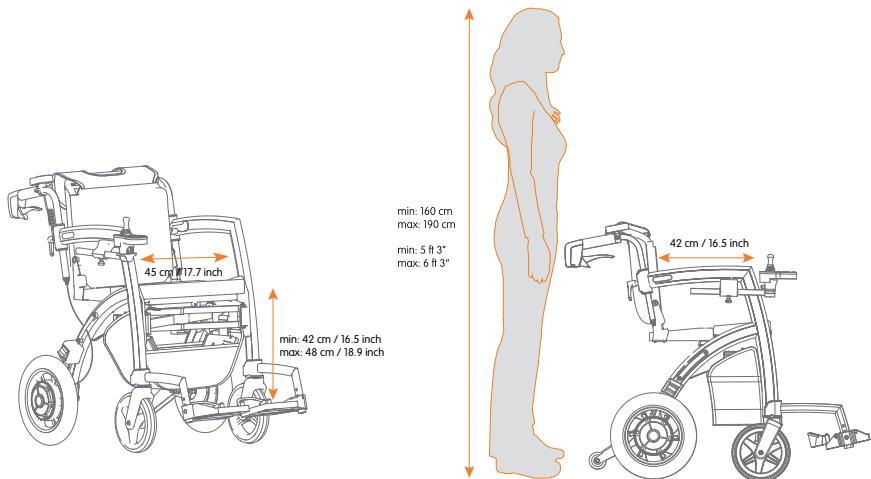
## PRODUKTABMESSUNGEN

Modell	Rollz Motion Electric
Klasse	A
Gewicht Rollator	19,6 kg / 43,2 lbs (ohne Akku) oder 22,6 kg / 49,8 lbs (mit Akku)
Gewicht Rollstuhlpaket	3,4 kg / 9,5 lbs
Gewicht Elektrorollstuhl	23 kg / 50,7 lbs (ohne Akku) bzw. 26 kg / 57,3 lbs (mit Akku)
Rollator aufgeklappt mit montiertem Joystick und Steuerelement H x T x B	88-99 x 71 x 74 cm / 34.65-39 x 27.95 x 29.5 inch
Elektrorollstuhl ausgeklappt, mit Griffstangen über dem Rahmen H x T x B	91-99 x 100 x 74 cm / 35.8-39 x 39.4 x 29.5 inch
Maße Rollator gefaltet H x T x B	90 x 71 x 44 cm / 35.4 x 28 x 17.3 inch
Elektrorollstuhl aufgeklappt, H x T x B	91-96 x 110 x 74 cm / 35.8-37.8 x 43.3 x 29.5 inch
Durchmesser der Hinterräder	12,5 Zoll (Luftbereifung)
Breite der Hinterräder	2 ¼ Zoll
Durchmesser der Vorderräder	8 Zoll (Luftbereifung)
Breite der Vorderräder	1 ¼ Zoll
Wendebreite	1160 mm / 45,67 inch
Reichweite	15 km / 9,32mph
Maximale Geschwindigkeit	6 km/h / 3,73 mph
Anhalteweg	<100 cm / <39,37 inch
Geräuschpegel	<65 dB

Die Reichweite verringert sich, wenn der Rollstuhl häufig an Steigungen, auf unebenem Gelände oder zum Überwinden von Bordsteinkanten benutzt wird. Der Anhalteweg bei abschüssigen Strecken kann deutlich größer sein als auf waagerechtem Boden. Die maximale Breite von 740 mm / 9,1 inch ist größer als die in a.1.1 der EN 12184:2014 empfohlene maximale Breite von 700 mm / 27,56 inch. Der Zugang zu Fluchtwegen kann eingeschränkt sein.



**Abbildung 62:** So kompakt ist der zusammengeklappte Rollz Motion Electric.



**Abbildung 63:** Ergonomische Abmessungen des Elektrorollstuhls Rollz Motion Electric.



## ERGONOMISCHE ABMESSUNG

	<b>Rollz Motion Electric</b>
Maximales Gewicht des Benutzers	100 kg / 220 lbs
Minimale und maximale Größe des Benutzers und des Schiebenden	Ca 1,60 m bis 1,90 m / 5,25 ft bis 6,25 ft
Sitzfläche des Rollators H x T x B	55 x 20 x 45 cm / 21.7 x 7.9 x 17.7 inch
Sitzfläche des Elektrorollstuhls H x T x B	55 x 42 x 45 cm / 21.7 x 16.5 x 17.7 inch
Höhe der Griffe des Rollators	88-99 cm / 34.25-38.6 inch
Höhe der Griffe des Elektrorollstuhls	84-96 cm / 33.25-36.61 inch
Abstand zwischen den Griffen	44.5 cm / 17.52 inch

## TECHNISCHE DETAILS

	<b>Rollz Motion Electric</b>
Motor	DC24V250W2
Motorleistung	2*250 W
Akku-Typ	Li-ion
Akku-Kapazität	12,5 Ah
Akku-Nennspannung	24 V
Ladegerät und maximaler Ausgangsstrom	AC100-240 V 50-60 Hz und 2 A Ausgang
Maximaler Ausgangsstrom der Steuerung	40 A, Betriebsstrom 2-3 A

## FEHLERCODES UND LÖSUNGEN

Bei Auftreten eines Fehlers kann ein Fehlercode erscheinen. Dies wird durch die Anzeige "EE" auf dem LCD-Bildschirm angezeigt. Unterhalb von "EE" wird der spezifische Fehlercode angezeigt. Suchen Sie diesen Fehlercode hier, um die empfohlene Lösung zu lesen.

LISTE DER FEHLERCODES		
Fehlercode	Ursache des Fehlers	Lösung
E0002	Fehlfunktion des linken Motors	Prüfen Sie, ob das linke Motorkabel und der Stecker beschädigt sind. Falls dies der Fall ist, wenden Sie sich an den Händler, um die defekten Teile auszutauschen. Wenn die Steckdose oder das Kabel nicht beschädigt ist, prüfen Sie, ob das linke Motorkabel richtig eingesteckt ist. Wenn es richtig eingesteckt ist, wenden Sie sich an den Händler, um diesen Fehlercode weiter zu untersuchen.
E0004	Fehlfunktion des rechten Motors	Prüfen Sie, ob das rechte Motorkabel und der Stecker beschädigt sind. Falls dies der Fall ist, wenden Sie sich an den Händler, um die defekten Teile auszutauschen. Wenn die Steckdose oder das Kabel nicht beschädigt ist, prüfen Sie, ob das rechte Motorkabel richtig eingesteckt ist. Wenn es richtig eingesteckt ist, wenden Sie sich an den Händler, um diesen Fehlercode weiter zu untersuchen.
E0008	Fehler bei der Erkennung des linken Motorstroms	Kontaktieren Sie den Hersteller, um die defekten Teile zu ersetzen.
E0010	Fehler bei der Erkennung des rechten Motorstroms	Kontaktieren Sie den Hersteller, um die defekten Teile zu ersetzen.
E0020	Erkennung der Akkuspannung ist falsch	Kontaktieren Sie den Hersteller, um die defekten Teile zu ersetzen.
E0040	15V-Spannungsstörung	Kontaktieren Sie den Hersteller, um die defekten Teile zu ersetzen.
E0800	Kommunikationsfehler der vorderen Steuerung	Kontaktieren Sie den Hersteller, um die defekten Teile zu ersetzen.
E-021	Kommunikationsfehler der hinteren Steuerung	Kontaktieren Sie den Hersteller, um die defekten Teile zu ersetzen.
E-023	Lagesensor anormal	Wenden Sie sich an den Hersteller, um die intelligente Hecksteuerung auszutauschen.
E-024	Kalibrierung der Fahrzeuglage	Vergewissern Sie sich, dass sich der Lenker in der Schiebstützposition befindet. Halten Sie die Ein/Aus-Taste gedrückt, bis Sie eine Sprachansage hören. Lassen Sie die Taste los und halten Sie den Rollz Motion Electric still, bis die 00001 auf dem Bildschirm verschwindet.
E-025	Der Sensor für die Griffenerkennung ist defekt	Kontaktieren Sie den Hersteller, um die defekten Teile zu ersetzen.
E-026	Der Sensor für die Griffenerkennung ist defekt	Kontaktieren Sie den Hersteller, um die defekten Teile zu ersetzen.
E-027	Das Touchscreen ist defekt	Kontaktieren Sie den Hersteller, um die defekten Teile zu ersetzen.

## ZUBEHÖR

Die Funktionalität des Rollz Motion Electric kann durch Zubehör wie Transporttasche, Regenschirm, Gurt, Becherhalter und flexibler Rückengurt erweitert werden. Verwenden Sie nur Originalzubehör oder von Rollz International BV genehmigtes Zubehör. Es wird regelmäßig neues Zubehör herausgebracht. Besuchen Sie [www.rollz.de](http://www.rollz.de) oder fragen Sie Ihren Händler nach neuem Zubehör.

## WARTUNG

Regelmäßige Wartung verlängert die Lebensdauer und erhöht die Sicherheit Ihres Rollz Motion Electric. Lassen Sie verschlissene, beschädigte oder defekte Teile nur von autorisierten Rollz-Händlern austauschen oder reparieren.

### Reinigen/Desinfizieren

Reinigen Sie Ihren Rollz Motion Electric regelmäßig, um ihn in optimalem Zustand zu halten.

- a.** Reinigen Sie den Rahmen und die Griffe mit lauwarmem Wasser und einem Tuch. Trocknen Sie Ihren Rollz Motion Electric nach der Reinigung gründlich ab. Für hartnäckigere Flecken können Sie ein mildes Reinigungsmittel verwenden.
- b.** Vermeiden Sie übermäßigen Wasserkontakt an beweglichen Teilen, wie z. B. Achsen und Gelenkpunkten.
- c.** Die Griffe des Rollators, der Griff des Rollstuhlpakets und die Armlehnen dürfen nicht mit einem alkoholhaltigen Desinfektionsmittel desinfiziert werden. Dies würde das Material beschädigen. Reinigen Sie diese Teile mit warmer Seifenlauge. Achten Sie darauf, alles zu trocknen, um Korrosion zu vermeiden.
- d.** Die Räder können mit lauwarmem Wasser und einer Bürste mit Kunststoffborsten gereinigt werden. Verwenden Sie keine Drahtbürste, da diese Ihren Rollz Motion Electric beschädigen kann.
- e.** Bevor der Rollz Motion Electric an einen neuen Benutzer weitergegeben wird, muss er desinfiziert werden.
- f.** Spülen Sie die elektrischen Teile nicht mit Wasser ab. HINWEIS: Wenn der Akku mit Wasser in Berührung gekommen ist, schalten Sie das Produkt vollständig aus, bevor Sie den Akku herausnehmen, und verwenden Sie den Rollz Motion Electric nicht, bevor Sie den Akku getrocknet haben. Nachdem der Rollz Motion Electric vollständig getrocknet ist, können Sie den Akku wieder einsetzen.

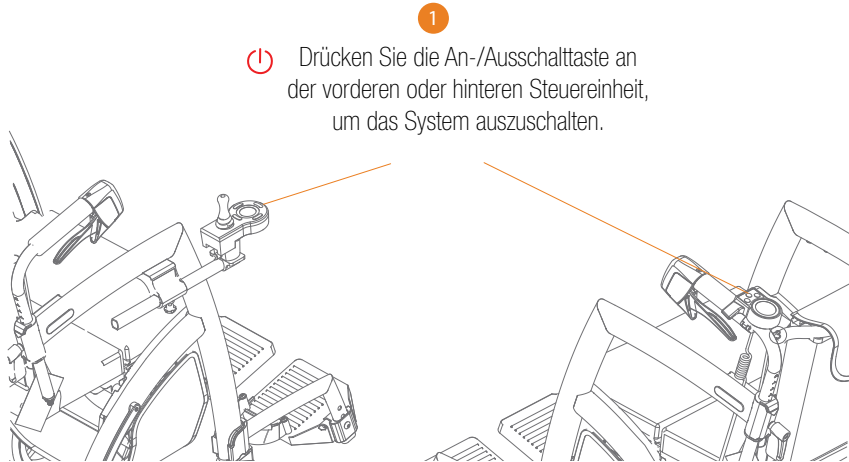
### HINWEIS

Verwenden Sie kein Desinfektionsmittel auf Alkoholbasis.

## Abklemmen des Akkus

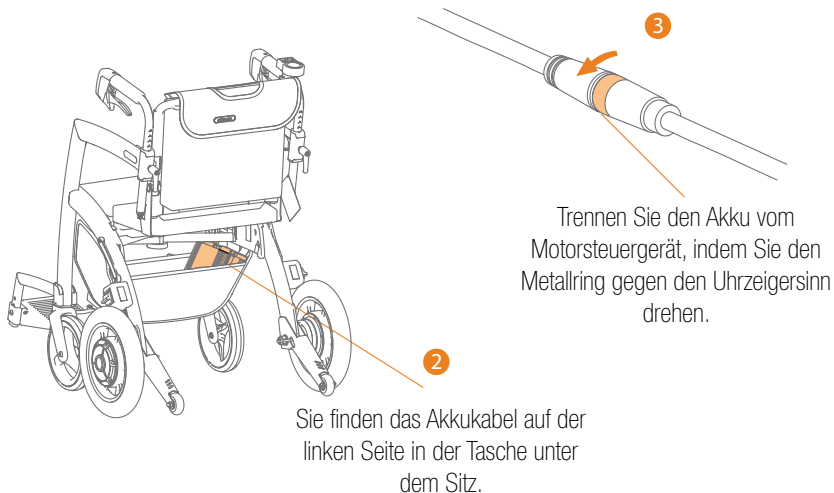
Schalten Sie das System aus, ziehen Sie die Feststellbremse an, lassen Sie keine Person im Rollstuhl sitzen und stellen Sie den Rollz Motion Electric auf eine ebene Fläche, bevor Sie die Batterie entfernen.

Suchen Sie das Akkukabel und klemmen Sie es ab, indem Sie den Metallring am Stecker gegen den Uhrzeigersinn drehen. Sie finden das Akkukabel in dem Korb unter dem Sitz. Nachdem Sie das Kabel abgeklemmt haben, können Sie die Klettverschlussbänder lösen und den Akku herausnehmen.



- 1 Drücken Sie die An-/Aus-Schalttaste an der vorderen oder hinteren Steuereinheit, um das System auszuschalten.

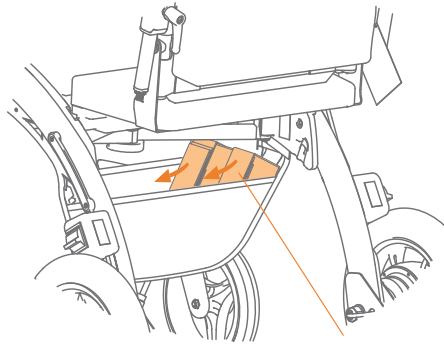
**Abbildung 64:** Schalten Sie das System aus, bevor Sie den Akku entfernen.



Trennen Sie den Akku vom Motorsteuergerät, indem Sie den Metallring gegen den Uhrzeigersinn drehen.

2 Sie finden das Akkukabel auf der linken Seite in der Tasche unter dem Sitz.

**Abbildung 65:** Suchen und Abklemmen des Akkus.



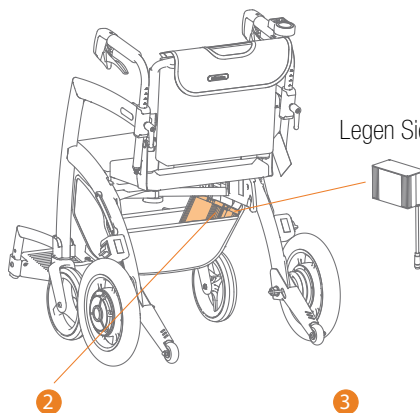
Lösen Sie die Klettverschlussbänder.

4

**Abbildung 66: Auspacken des Akkus**

### Wiederanschießen des Akkus

Legen Sie den Akku so in die Tasche, dass das Kabel nach unten zeigt. Wickeln Sie die Klettverschlussbänder herum und ziehen Sie sie fest an. Suchen Sie das Akkukabel und schließen Sie es an den Akku an, indem Sie den Metallring am Stecker im Uhrzeigersinn drehen. Sie finden das Akkukabel im Korb unter dem Sitz. Nachdem Sie die Kabelverbindung überprüft haben, können Sie das System wieder einschalten und die Funktionstüchtigkeit des Systems testen.



Legen Sie die Batterie unter den Sitz.

Bringen Sie die Klettbänder wieder an und verbinden Sie sie erneut mit dem Motorsteuergerät.

Drücken Sie die An-/Ausschalttaste, um das System wieder einzuschalten.

Alle Funktionen prüfen.

**Abbildung 67: Wiederanschießen des Akkus**

## Aufbewahrung des Rollz Motion Electric

Lagern Sie Ihren Rollz Motion Electric immer in einer sauberen, trockenen und staubfreien Umgebung. Lagern Sie Ihren Rollz Motion Electric nicht in einer Umgebung, in der er direkt mit Wasser in Berührung kommen kann, in der es extrem hohe oder niedrige Temperaturen gibt oder in der die Luftfeuchtigkeit sehr hoch ist.

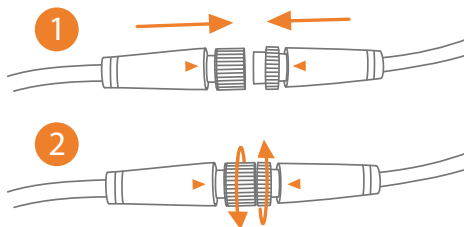
## Akkupflege (täglich)

Prüfen Sie die verbleibende Akkuleistung. Wenn der Akku das Ende seiner Lebensdauer erreicht hat und ersetzt werden muss, wenden Sie sich bitte an den Händler oder einen autorisierten Rollz-Händler. Die Lebensdauer und Leistung des Akkus hängen von der Temperatur, dem Zustand des Akkus und dem Gewicht des Benutzers ab. Der Akku hat eine bestimmte Lebensdauer. Mit zunehmendem Alter des Akkus kann es zu einem Kapazitätsverlust kommen (wenn die Reichweite deutlich abnimmt oder das Aufladen des Produkts deutlich länger dauert). In diesem Fall empfehlen wir, den Akku zu ersetzen, indem Sie sich an den Händler wenden.

Vergewissern Sie sich vor der Benutzung, dass der Akku vollständig geladen ist. Die normale Ladezeit des Akkus beträgt etwa 5 Stunden. Wenn der Akku vollständig entladen ist, kann die Ladezeit bis zu 6 Stunden betragen. Wenn Sie den Akku über einen längeren Zeitraum nicht benutzen, sollten Sie ihn mindestens alle 2 Monate aufladen. Wird der Akku über einen längeren Zeitraum nicht aufgeladen, kann dies zu innerer Beschädigung führen.

## Kabel und Anschlüsse (wöchentlich)

Überprüfen Sie, dass die elektrischen Teile und Anschlussleitungen ordnungsgemäß angeschlossen sind und auf eventuelle Schäden. Selbst kleinste Schäden können zu gefährlichen Situationen führen (z. B. Kurzschluss) und müssen sofort behoben werden. Wenden Sie sich in einem solchen Fall an den Händler oder lassen Sie es von einem autorisierten Rollz-Händler reparieren. Reparieren Sie es nicht selbst. Prüfen Sie, ob die Anschlüsse wie in **Abbildung 68** dargestellt hergestellt wurden. Entfernen oder trennen Sie keine Komponenten, während das elektrische Unterstützungssystem eingeschaltet ist.



**Abbildung 68:** Vergewissern Sie sich, dass die Stecker richtig ausgerichtet und gegebenenfalls festgeschraubt sind.

## Motoren (monatlich)

Untersuchen Sie die Motoren in den Hinterrädern auf sichtbare Risse oder Verformungen, prüfen Sie, ob sie sich frei drehen können, und achten Sie auf erhöhte Geräusentwicklung während des Betriebs. Vergewissern Sie sich, dass die Muttern und andere Befestigungselemente, mit denen die Motoren am Rahmen befestigt sind, ordnungsgemäß angezogen sind und keinen Spielraum haben. Verwenden Sie den Rollz Motion Electric nicht, wenn eines dieser Probleme festgestellt wurde. Wenden Sie sich an den Händler oder einen autorisierten Rollz-Händler.

## Steuerelement und Joystick-Steuerung (alle 3 Monate)

Reinigen Sie die Steuerung und den Joystick vorsichtig mit einem Tuch, das mit einem neutralen, verdünnten Reinigungsmittel angefeuchtet ist. Verwenden Sie zur Reinigung niemals Scheuermittel oder alkoholhaltige Reinigungsmittel. Schützen Sie die Steuerung vor Beschädigungen während des Transports des Rollstuhls. Verhindern Sie stets das Eindringen von Flüssigkeiten in die Öffnungen der Steuergeräte.

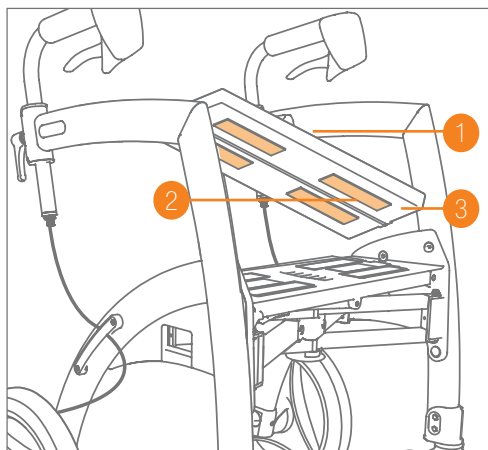
## Waschen des Sitzbezugs

Der Bezug des Sitzkissens ist waschbar. Entfernen Sie vor dem Waschen immer das Innenpolster.

- a. Ziehen Sie das festgeklebte Sitzkissen vom Sitz ab (**Abbildung 69**).
- b. Öffnen Sie den Reißverschluss, ziehen Sie den Bezug ab und nehmen Sie das Innenpolster heraus.
- c. Der Bezug kann nun in der Waschmaschine bei einer Höchsttemperatur von 30 °C / 86 °F gewaschen werden.
- d. Trocknen Sie den Bezug einfach an der Luft, nicht im Trockner.
- e. Legen Sie das Innenpolster wieder in den Bezug und schließen Sie den Reißverschluss.
- f. Legen Sie das Kissen wieder auf den Sitz.

## HINWEIS

Der Bezug darf nicht gebleicht oder chemisch gereinigt und nicht gebügelt werden.



**Abbildung 69: Abnehmen des Sitzpolsters vom Rollator.**

### Was ist wo?

1. Sitzkissen
2. Klettverschluss
3. Reißverschluss

### Bremsleistung (täglich)

Überprüfen Sie die Bremsleistung. Wenn die Bremsen betätigt werden, sollten die Räder des Rollz Motion Electric zum Stillstand kommen. Wenn die Räder bei Betätigung der Bremse nicht zum Stillstand kommen: Schalten Sie das System sofort ab, überprüfen Sie es auf Schäden und versuchen Sie, die Bremsen entsprechend der nachstehenden Erklärung einzustellen. Wenden Sie sich an den Händler, wenn die Bremsen beschädigt sind oder wenn die Bremsleistung es nicht zulässt, dass der Rollz Motion Electric nach der Einstellung anhält. Reparieren Sie die Bremsen nicht selbst.

### Einstellen der Bremsen

Durch den Gebrauch des Rollz Motion Electric können die Bremsen verschleifen. Infolgedessen kann es erforderlich sein, die Bremsen nachzustellen. Wenn die Bremsen richtig eingestellt sind, beugen Sie Problemen vor und können die Bremsen optimal nutzen. Überprüfen Sie die Bremsen regelmäßig, am besten vor jedem Gebrauch. Wenn der Rollz Motion Electric auf Feststellbremse steht, sollten sich die Räder nicht drehen. Wenn die Handbremsen gelöst sind, darf der Rollz Motion Electric nicht abbremsen.

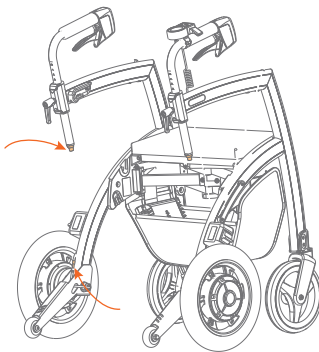


Wenn die Bremsen nicht richtig funktionieren, können sie auf zwei Arten eingestellt werden: am oberen und unteren Ende des Bremskabels (**Abbildung 70**). Die Einstellung am oberen Ende des Bremskabels (direkt unter dem Höheneinstellungsgriff) dient der Feinabstimmung, so dass die Leistung der Bremse ein wenig fester eingestellt werden kann. Die Einstellung am unteren Ende des Bremsseils (in der Nähe der Hinterräder) ist für eine stärkere Einstellung gedacht. Stellen Sie sicher, dass sowohl die linke als auch die rechte Bremse richtig eingestellt sind.

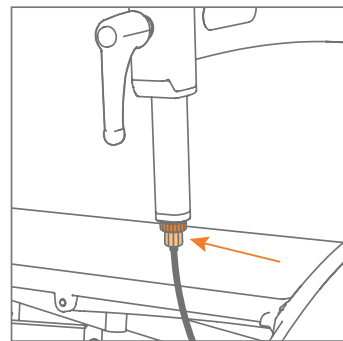
## Bremseinstellung am oberen Ende des Bremsseils

Sie können die Bremsen mit Hilfe der Bremseneinstellung am oberen Ende des Bremszugs festziehen.

- a. Der Rollz Motion Electric darf beim Einstellen der Bremsen nicht die Feststellbremsen angezogen haben.
- b. Lösen Sie zunächst den Sicherungsring (ziehen Sie das Kabel nach unten, um es leichter zu machen). So können Sie die darunter liegende Einstellschraube anziehen oder lösen (**Abbildung 71**).
- c. Ziehen Sie den Feststellring wieder an und prüfen Sie, ob die Bremse die gewünschte Bremskraft hat.
- d. Machen Sie das Gleiche auf der anderen Seite und prüfen Sie, ob beide Bremsen den gleichen Widerstand bieten.



**Abbildung 70:** Einstellung der Bremse über die Einstellschrauben oben und unten am Bremszug.



**Abbildung 71:** Einstellung der Bremse über die Einstellschraube direkt unter dem Sicherungsring.

## Bremseinstellung am unteren Ende des Bremsseils

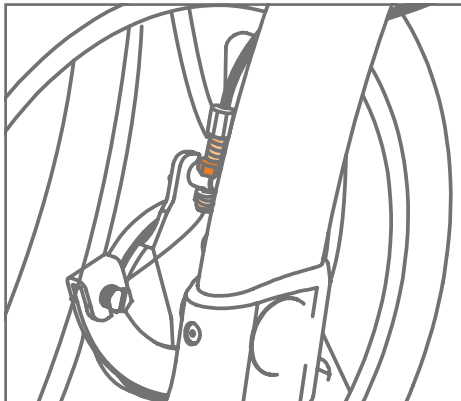
Wenn Sie die Bremsen stärker anziehen müssen, als es die obere Einstellung zulässt, können Sie dies an der untere Bremseneinstellung verändern.

- a. Der Rollz Motion Electric sollte beim Einstellen der Bremsen nicht die Feststellbremsen angezogen haben.
- b. Bleiben Sie beim Einstellen der Bremsen auf der Rückseite des Rollz Motion Electric. Lösen Sie den Sicherungsring am unteren Ende des Bremsseils (ziehen Sie das Seil nach oben, um es leichter zu machen). Drehen Sie die darüberliegende Einstellschraube, um das Bremsseil zu verkürzen oder zu verlängern (**Abbildung 72**). Drehen Sie im Uhrzeigersinn, um die Bremskraft zu erhöhen, und gegen den Uhrzeigersinn, um die Bremskraft zu verringern.
- c. Wenn die Bremse die gewünschte Kraft hat, ziehen Sie den Sicherungsring fest.
- d. Machen Sie dasselbe auf der anderen Seite.
- e. Kontrollieren Sie, ob die Bremskraft auf der linken und rechten Seite gleichmäßig verteilt ist.



### VORSICHT

Wenn die Bremsen nach dem Einstellen nicht richtig funktionieren, wenden Sie sich sofort an Ihren Händler und verwenden Sie den Rollz Motion Electric nicht.

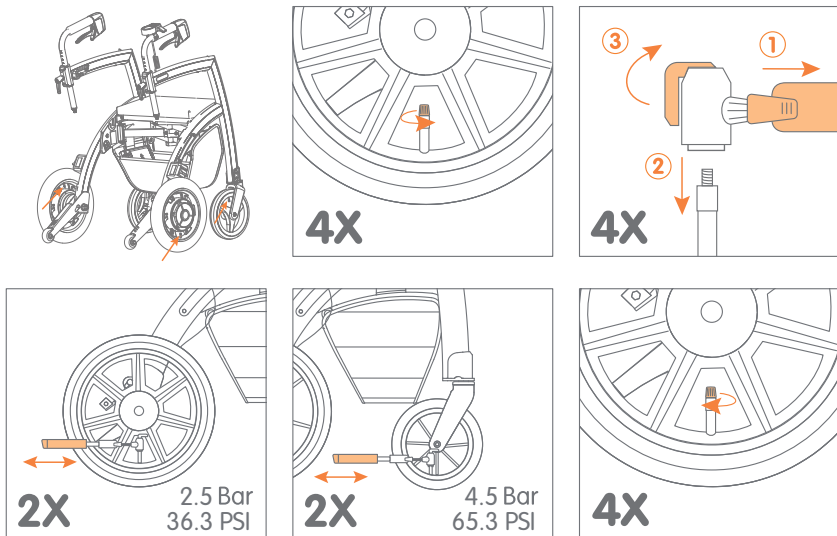


**Abbildung 72: Einstellung der Bremse über den Sicherungsring (dunkelorange) und die Einstellschraube.**

## Aufpumpen der Luftreifen (ungefähr jeden Monat)

Der Rollz Motion Electric hat luftbereifte Hinterräder. Diese Luftreifen müssen für eine optimale Nutzung regelmäßig mit zusätzlicher Luft versorgt werden (**Abbildung 73**). Die Schläuche sind mit Schrader-Ventilen ausgestattet, die auch als Autoventile bekannt sind. Haben Sie die mitgelieferte Pumpe immer unterwegs dabei, um sie bei Bedarf einsetzen zu können. Sie passt in die Tasche des Rollstuhlpakets.

Etwa zwei Pumpstöße pro Schlauch reichen normalerweise aus, um den empfohlenen Druck zu erreichen. Beide Hinterrreifen müssen einen maximalen Druck von 2,5 bar ( $\approx$  2,5 Atmosphären oder 36,3 PSI oder 250 kPa) haben. Die Vorderreifen müssen einen maximalen Druck von 4,5 bar ( $\approx$  4,5 Atmosphären oder 65,3 PSI oder 450 kPa) haben.



**Abbildung 73: Aufpumpen der Luftreifen.**



### VORSICHT

Pumpen Sie die Reifen nicht über den empfohlenen Druck auf, da sie unter dem hohen Druck explodieren könnten.

### HINWEIS

Prüfen Sie regelmäßig, ob die Reifen noch genügend Luft haben. Wenn das Schieben des Rollz Motion Electric schwieriger wird, hat der Reifen zu wenig Luft.

## Platte Reifen

Schalten Sie das System sofort aus und benutzen Sie den Rollz Motion Electric nicht mehr, wenn ein Reifen platt, durchstochen oder kaputt ist. Wenden Sie sich an den Händler oder einen autorisierten Rollz-Händler, um den Reifen zu ersetzen.

## Austausch von Teilen

Verschleißteile wie der Schaumstoff der Griffe, die Reifen, die Räder, die Bremskabel und das Sitzkissen unterliegen einem gewissen Verschleiß. Wenden Sie sich bitte an Ihren Händler, um die Teile bei Bedarf auszutauschen.

### *HINWEIS*

Verwenden Sie nur Originalteile oder von Rollz International BV zugelassene Teile.

## GARANTIE

Ist mit Ihrem Rollz Motion Electric innerhalb von zwei Jahren nach dem Kauf etwas nicht in Ordnung? Dann wenden Sie sich sofort an Ihren Händler. Er wird in Absprache mit Rollz International so schnell wie möglich nach einer Lösung suchen. Wir wenden die nachstehenden Garantiebestimmungen an.

Reparaturen sind auch nach Ablauf der Garantiezeit gegen Erstattung der entstandenen Kosten möglich. Bitte wenden Sie sich dazu direkt an Ihren Händler.

## Garantiebestimmungen

Rollz® International BV mit Sitz in Delft in den Niederlanden (im Folgenden "Rollz") garantiert in seiner Eigenschaft als Hersteller, dass die Rollz Motion Electric (im Folgenden: "Produkt") gemäß den folgenden Bestimmungen hergestellt werden:

- 1.** Die allgemeine Garantiezeit für den Erstbesitzer (im Folgenden: "Kunde") beträgt 24 Monate ab Kaufdatum.
- 2.** Rollz gewährt eine fünfjährige Garantie ab dem Kaufdatum auf Material- und Konstruktionsfehler des Rahmens bei normalem Gebrauch und Wartung.
- 3.** Für den Akku gilt eine Garantie von 18 Monaten.
- 4.** Für das elektrische Unterstützungssystem, mit Ausnahme der Batterie, gilt eine Garantiezeit von 24 Monate.
- 5.** Die Garantie gibt das Recht auf Reparatur, ausdrücklich nicht auf Umtausch oder Rücknahme eines Produktes.

6. Im Falle einer Reparatur kümmert sich der Kunde um den Transport des Produkts zu und von dem Geschäft, in dem es gekauft wurde (der "Händler"). Der Händler wird die Reparatur in Absprache mit Rollz durchführen.
7. Die Garantie kann nur in Anspruch genommen werden, wenn der Kunde dem Händler eine Kopie des Kaufbelegs mit Kaufdatum und eine klare Beschreibung der Beanstandungen zusammen mit dem defekten Produkt vorlegt.
8. Falls erforderlich, übernimmt Rollz den Transport des Produkts vom Händler zu Rollz und umgekehrt auf eigene Kosten und Gefahr, jedoch nur, wenn die Reparatur unter die Garantie fällt.
9. Die Garantiezeit wird in keinem Fall verlängert, auch nicht im Falle von Reparaturen.
10. Die Garantie ist nicht übertragbar und kann daher nur vom Erstbesitzer in Anspruch genommen werden.
11. Die Garantie berührt nicht die Rechte, die dem Kunden nach dem Gesetz zustehen.

Die Garantie gilt nicht in den folgenden Fällen:

- a. wenn der Kunde ohne vorherige schriftliche Genehmigung von Rollz oder dem Händler Änderungen oder Reparaturen vorgenommen oder angeordnet hat;
- b. wenn Defekte verursacht wurden durch Nachlässigkeit oder einen Unfall und / oder durch Nutzung oder Wartung, die nicht in der Bedienungsanleitung angegeben sind;
- c. wenn die Seriennummer beschädigt oder entfernt wurde;
- d. wenn der Schaden am Produkt auf normalen Verschleiß zurückzuführen ist.

## Registrieren Sie Ihr Rollz Motion Electric

Bitte registrieren Sie Ihr Produkt bei Rollz International, indem Sie das Online-Formular auf [www.rollz.de](http://www.rollz.de) ausfüllen. Achten Sie darauf, dass Sie die Seriennummer des Rollz Motion Electric eingeben. Diese Nummer finden Sie auf dem Aufkleber auf dem Sitz (unter dem Kissen). Bei der Registrierung können Sie sich auch für einen E-Mail-Newsletter anmelden, um über Produktneuheiten von Rollz informiert zu werden.

## KONTAKT

Rollz International ist immer bestrebt, seine Produkte weiter zu verbessern. Deshalb sind wir an Ihrer Meinung interessiert. Dabei kann es sich um die Verwendung des Produkts, die Bedienungsanleitungen oder andere Aspekte handeln.

Bitte senden Sie Ihre Tipps oder Erfahrungen an: [info@rollz.com](mailto:info@rollz.com)

Oder kontaktieren Sie uns, wenn Sie andere Fragen oder Kommentare haben:

### **Rollz® International BV**

Rotterdamseweg 402M

2629HH Delft

Niederlande

+31 (0)20 362 20 10

[info@rollz.com](mailto:info@rollz.com)

[www.rollz.de](http://www.rollz.de)

# MANUEL D'UTILISATION

Déambulateur et chaise roulante électrique en un

rollz motion electric

FR

Français

## Rollz® International BV – Rollz Motion Electric

© Copyright 2023 Rollz® International BV

Ceci est une traduction du guide d'utilisation original anglais du Rollz Motion Electric. Ce manuel d'utilisation est basé sur les informations disponibles au moment où il a été créé. Il est possible que les informations contenues dans ce document soient modifiées. Le produit acheté peut être légèrement différent de celui décrit dans ce manuel d'utilisation.

Vous pouvez télécharger le manuel le plus récent à l'adresse [www.rollz.fr](http://www.rollz.fr). Pour vous tenir au courant des informations les plus récentes, nous révisons régulièrement [www.rollz.fr](http://www.rollz.fr). Rollz® International BV ne peut être tenu responsable des erreurs techniques ou des imperfections de ce manuel.

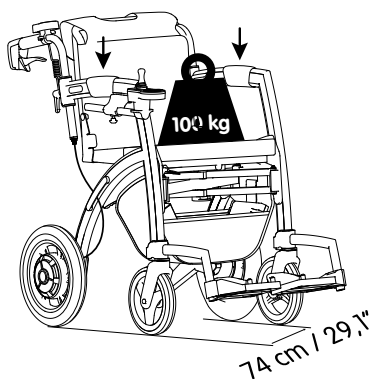
### Conformité CE

Le produit répond aux exigences de la directive européenne 93/42 CEE relative aux dispositifs médicaux. Sur la base des règles de classification définies dans l'annexe IX de cette directive, le produit est classé dans la classe I. La déclaration de conformité a été faite sous la propre responsabilité de Rollz® International BV sur la base de l'annexe VII de cette directive.

### Normes internationales

Le Rollz Motion Electric est certifié comme un déambulateur selon la norme ISO 11199-2 : 2005. Le Rollz Motion Electric est également certifié en tant que fauteuil roulant conformément à la norme ISO 7176 — 8 : 2014 (Cor. 2015-09). Le Rollz Motion Electric est certifié en tant que fauteuil roulant électrique de classe A conformément à la norme ISO 12184:2014.

**rollz motion  
electric**  
Max 100 kg / 220 lb



**Figure 1: Largeur et charge maximale du Rollz Motion Electric.**



## SOMMAIRE

<b>Avant de commencer</b>	<b>182</b>
Informations importantes	182
Consignes de sécurité	183
Avertissements	184
Des circonstances inadéquates	185
Interférences électromagnétiques	186
Qui peut bénéficier de ce produit	187
Qui ne doit pas utiliser le Rollz Motion Electric (contre-indication)	187
Réutilisation	188
<b>Déballage</b>	<b>188</b>
Vérifiez si votre livraison est complète	188
Fixation du support de poussée et de la manette de jeu	189
Fixation du support de poussée	189
Fixation de la commande du joystick	189
Fixation du support 3-en-1	190
Chargement du Rollz Motion Electric	191
Avertissements	191
Recycler les matériaux d'emballage	192
<b>Utilisation comme déambulateur</b>	<b>192</b>
Qu'est-ce qui va où?	193
Dépliage et pliage	193
Transport	195
Réglage de la hauteur pour une posture correcte	196
Utiliser le Rollz Motion Electric - comme déambulateur	198
Utilisation des freins	199
Se reposer sur le Rollz Motion Electric	199
Utilisation du sac	200
Franchir des seuils et des trottoirs	200
<b>Du déambulateur au fauteuil roulant électrique</b>	<b>201</b>
Ce qui va où sur le Rollz Motion Electric	202
Fixation du kit fauteuil roulant Rollz	202
Extraction du kit fauteuil roulant Rollz	204
Réglage des repose-pieds (une seule fois)	206
Réglage du dossier (une seule fois)	208
Tirer vers le bas le kit fauteuil roulant	209
Retrait du kit fauteuil roulant	209

Consignes de sécurité	209
<b>L'utilisation d'un fauteuil roulant électrique</b>	
<b>- avec une personne poussant</b>	<b>210</b>
Adaptation à votre rythme	210
Utilisation du système de soutien électrique - avec une personne poussant	210
Modes d'assistance électrique	211
Assistance à puissance constante	211
Assistance autopuissante	211
Anti-chutes	211
Monter sur un trottoir	212
Sortir de la chaussée en toute sécurité	213
Pentes	214
<b>Utilisation du joystick - alors que l'utilisateur est assis dans le fauteuil roulant électrique</b>	<b>214</b>
Klaxon	215
Renversement de situation	215
Monter sur un trottoir	215
Sortir de la chaussée en toute sécurité	216
Pentes	216
Transferts (monter ou descendre du fauteuil roulant)	216
Position assise	217
<b>Spécifications Rollz Motion Electric</b>	<b>218</b>
Spécifications du produit	218
Informations sur le matériau	218
Mesures du produit	219
Dimensions ergonomiques	221
Détails techniques	221
<b>Codes d'erreur et solutions</b>	<b>222</b>
Codes d'erreur	222
<b>Accessoires</b>	<b>223</b>
<b>Maintenance</b>	<b>223</b>
Nettoyage/désinfection	223
Débrancher la batterie	224
Reconnecter la batterie	225
Rangement du Rollz Motion Electric	226

Entretien de la batterie (quotidien)	226
Câbles et connexions (hebdomadaire)	226
Moteurs (tous les mois)	227
Contrôleur de poussée et contrôleur de joystick (tous les 3 mois)	227
Lavage de la housse de siège	227
Performance des freins (quotidien)	228
Réglage des freins	228
Réglage du frein en haut du câble de frein	229
Réglage du frein en bas du câble de frein	230
Gonfler les pneumatiques (environ tous les mois)	231
Remplacement des pièces	232
Pneus à plat	232

## **Garantie** **232**

Provisions pour garantie 232

Registrar votre Rollz Motion Electric 233

## **Contact** **234**

## AVANT DE COMMENCER

Félicitations pour votre nouveau Rollz Motion Electric. Rollz International BV a créé ce manuel afin que vous puissiez utiliser votre déambulateur et votre fauteuil roulant électrique en un de la manière la plus sûre et la plus pratique. S'il y a des incertitudes sur les avertissements ou les instructions mentionnées dans ce manuel, veuillez contacter votre fournisseur pour une clarification.

Nous espérons que vous apprécierez l'utilisation de votre Rollz Motion Electric.

### Informations importantes

- Lisez attentivement ces instructions avant de commencer à utiliser le produit et conservez-les pour pouvoir vous y référer ultérieurement.
- Ce manuel est écrit pour le Rollz Motion Electric (introduit en 2022).
- Ne risquez pas votre sécurité et celle des personnes qui vous entourent en utilisant le produit de manière incorrecte.
- Dans ce manuel, nous parlons du système de support électrique, ce système contient le support électrique contrôlé par le joystick et le support de poussée, qui contrôlent les moteurs des roues.
- Les couleurs des pièces du Rollz Motion Electric peuvent légèrement s'estomper lorsqu'elles sont exposées à la lumière du soleil.
- N'exposez pas le produit à des températures inférieures à -5 °C / 23° F et supérieures à 45 °C / 113° F, car cela pourrait endommager certains composants, ce qui pourrait entraîner un mauvais fonctionnement.
- Le Rollz Motion Electric contient des composants électroniques. Par conséquent, évitez que le déambulateur ne soit mouillé. Ne l'utilisez pas à l'extérieur sous une forte pluie.
- Utilisez uniquement le chargeur fourni pour charger le Rollz Motion Electric.
- N'utilisez que des accessoires Rollz originaux. L'utilisation d'accessoires non approuvés peut être dangereuse et annule la garantie.
- N'utilisez que des pièces originales Rollz International BV approuvées pour les réparations ou les remplacements effectués par un revendeur agréé. L'utilisation de toute autre pièce qui n'est pas d'origine peut être dangereuse et annulera la garantie.

- Les dommages dus à une surcharge du produit ou à un pliage et un dépliage incorrect n'annulent pas seulement la garantie, mais créent également des situations dangereuses. Vous trouverez les dispositions de la garantie dans ce manuel.
- Les numéros de série et d'article de votre Rollz Motion Electric se trouvent sur l'autocollant du produit, qui se trouve sur le siège (sous le coussin).
- Tout incident grave lié à l'appareil doit être signalé au fabricant et à l'autorité compétente de votre pays.
- Il est important d'enregistrer votre produit auprès de Rollz International sur [www.rollz.fr](http://www.rollz.fr).
- Veuillez suivre les règles qui s'appliquent dans votre pays concernant l'utilisation des fauteuils roulants électriques.



### Consignes de sécurité

	Lisez et suivez les instructions de ce manuel.
	Matériaux inflammables, évitez tout contact avec des flammes nues ou des étincelles. Évitez que la batterie n'entre en contact avec des matériaux inflammables.

- Le Rollz Motion Electric est destiné à être utilisé pour soutenir/transporter une personne à la fois.
- Utilisez toujours les poignées dans la bonne position. Pour plus de détails, lisez le chapitre **Réglage de la hauteur pour une posture correcte**.
- Vérifiez ou réglez régulièrement les freins pour éviter toute perte de puissance de freinage. Vérifiez régulièrement les freins pour vous assurer que la puissance de freinage est suffisante. Voir comment procéder dans le chapitre **Réglage des freins**.
- Vérifiez que toutes les alimentations sont connectées et que les composants électriques, y compris la batterie, ne sont pas endommagés avant d'utiliser le Rollz Motion Electric pour la première fois. Des pièces endommagées ou mal connectées peuvent entraîner un danger ou des situations dangereuses. Vous trouverez des informations concernant ce contrôle dans le chapitre **Câbles et connexions (hebdomadaire)**.
- L'assistance électrique commandée par le joystick n'est pas nécessairement capable de négocier des obstacles extérieurs.

- L'assistance électrique contrôlée par poussée peut être utilisée à l'extérieur également, sur des surfaces considérées comme sûres dans ce manuel.
- Lorsque vous êtes assis dans le fauteuil roulant et que vous utilisez le Rollz Motion Electric avec un support électrique commandé par joystick, ne montez ou ne descendez que des pentes (inclinées) de max. 3° / 5,25%.
- Lorsque vous marchez avec le Rollz Motion Electric, ne descendez que sur des pentes de 15° / 26,8%, ne montez que sur des pentes de 7° / 12,3% et ne marchez que sur des pentes bancaires ne dépassant pas 3,5° / 6,1%.
- Lorsque vous êtes assis dans le Rollz Motion Electric et que vous utilisez le support électrique contrôlé par joystick, ayez toujours le guidon en position rollator, avec le guidon au-dessus du cadre, afin de pouvoir atteindre les freins à main en cas d'urgence.
- Vérifiez régulièrement la capacité de la batterie, en regardant l'écran au niveau du joystick ou du support de poussée, pour voir si elle doit être rechargée.
- Tenez les outils et autres objets métalliques à l'écart du bloc-piles. Tout contact avec les pôles positif et négatif peut provoquer un court-circuit ou un choc.
- Assurez-vous de bien connaître les fonctionnalités du Rollz Motion Electric avant de l'utiliser.
- Assurez-vous que le Rollz Motion Electric est éteint lorsqu'il n'est pas utilisé.
- Entrez le Rollz Motion Electric dans un environnement propre et sec et évitez de le soumettre à des températures élevées et à des changements rapides de température. Lorsque vous ne l'utilisez pas pendant une période prolongée, assurez-vous que la batterie est chargée avant de l'utiliser à nouveau.
- Ce produit doit être séparé de l'acide, de l'alcali et d'autres éléments chimiques corrosifs.



## Avertissements

- Le Rollz Motion Electric est certifié comme fauteuil roulant de classe A, ce qui signifie que l'utilisation à l'extérieur est limitée à : une pente maximale sûre de 3° / 5,25%, une hauteur maximale d'obstacle de 15 mm / 0,6 pouce et une irrégularité maximale du sol de 10 mm / 0,4 pouce. Le dépassement de ces limites peut entraîner des situations dangereuses. Une utilisation extérieure sûre ne peut être garantie que dans les zones où ces conditions ne sont pas dépassées.

- Il est essentiel que l'utilisateur ait la capacité physique et mentale d'effectuer de manière autonome toutes les opérations décrites dans ce manuel. Si ce n'est pas le cas, il doit toujours y avoir quelqu'un à proximité qui peut l'aider.
- N'utilisez pas le Rollz Motion Electric si une pièce a été endommagée, cassée, manquante ou fissurée, ou si les écrans affichent un code d'erreur, pour la solution de ces codes d'erreur, voir le chapitre **Codes d'erreur et solutions**.
- Assurez-vous que tous les composants sont verrouillés à leur place avant de les utiliser.
- Gardez le Rollz Motion Electric à l'écart des flammes nues et d'autres sources de chaleur, comme cigarettes et les chauffages électriques ou à gaz.
- L'utilisateur ne peut pas rester assis dans le fauteuil roulant Rollz Motion Electric pendant le transport dans un taxi, un autobus, une voiture ou d'autres véhicules à moteur, car il n'a pas été conçu pour ce type d'utilisation.
- La largeur du fauteuil roulant est supérieure à la largeur recommandée pour les fauteuils roulants de classe A. L'accès aux voies d'évacuation d'urgence peut être limité.
- En utilisant le support électrique commandé par joystick ou le support à poussoir du Rollz Motion Electric, l'autonomie continue est de 15 kilomètres / 9,3 miles. L'autonomie diminue lorsque le Rollz Motion Electric est utilisé sur des pentes, des terrains accidentés, ou lorsqu'il est utilisé pour monter des trottoirs. Le poids de l'utilisateur, le terrain, le type de batterie, l'état de la batterie et le comportement de conduite peuvent également affecter l'autonomie.
- Le Rollz Motion Electric n'est certainement pas conçu pour être utilisé sur la plage.
- Nous vous conseillons d'utiliser la ceinture de sécurité lorsque vous êtes assis dans le Rollz Motion Electric.

## Des circonstances inadéquates

- Le Rollz Motion Electric ne peut être transporté par avion que lorsque la batterie est retirée. La batterie ne peut pas être transportée dans un avion.
- Le Rollz Motion Electric ne convient pas pour monter des escaliers et marcher sur des terrains accidentés comme le gravier, l'herbe, le sable, la boue ou le sol forestier.
- Il n'est pas permis de rester assis sans le Rollz Motion Electric sur un escalier roulant.

- Vous n'êtes pas autorisé à utiliser ou à garer votre Rollz Motion Electric sous la pluie, la neige ou d'autres conditions humides.
- N'utilisez pas votre Rollz Motion Electric sous la douche.
- N'utilisez pas votre Rollz Motion Electric sur des routes contenant du sel.
- N'utilisez pas votre Rollz Motion Electric trop près d'une source d'eau (par exemple fossé, étang, rivière, lac ou mer).
- N'utilisez pas le Rollz Motion Electric sur une surface avec de la neige, de la glace, de l'eau ou de l'huile.
- Si vous vous trouvez avec le Rollz Motion Electric sur une surface humide et glissante, veuillez manœuvrer avec précaution et si vous remarquez qu'une des roues motrices perd de la traction, vous devez arrêter le Rollz Motion Electric immédiatement pour éviter la perte de contrôle.
- N'exposez pas le Rollz Motion Electric à des températures inférieures à -5 °C / 23 °F et supérieures à 45 °C / 113 °F.
- Les températures de surface du produit peuvent augmenter/diminuer lorsqu'il est exposé à des sources externes de chaleur ou de froid.
- Les pièces du Rollz Motion Electric ne sont pas toutes 100 % étanches. Un environnement très humide peut provoquer de la rouille et de la corrosion sur ou dans votre Rollz Motion Electric. Lorsque vous êtes dans un environnement excessivement humide, vous devez immédiatement couvrir le Rollz Motion Electric pour éviter tout dommage.

## **Interférences électromagnétiques**

'interférence avec des sources électroniques peut causer des situations dans lesquelles le Rollz Motion Electric ne répond pas comme d'habitude. Les sources électriques telles que les mâts de radiodiffusion, les stations de radio, les stations de télévision et les téléphones portables peuvent créer un champ magnétique qui peut causer des dommages permanents au système électrique et/ou aux capacités de freinage.

L'utilisateur doit respecter les points suivants:

- N'utilisez pas de dispositifs de communication sans fil lorsque vous utilisez le système d'assistance électrique.
- Restez à l'écart des sources de radio.



- Éteignez immédiatement le Rollz Motion Electric si vous remarquez des mouvements incontrôlés.

Le Rollz Motion Electric peut perturber le fonctionnement des appareils de son environnement qui émettent des champs électromagnétiques (systèmes d'alarme des magasins, portes automatiques, etc.)

### **Qui peut bénéficier de ce produit**

Le Rollz Motion Electric convient aux personnes pesant jusqu'à 100 kg / 220 lbs. / 15 stone 10 lb, qui mesurent de 160 à 190 cm / 5' 3 à 6' (voir les

### ***Spécifications du produit***).

Le Rollz Motion Electric sert d'aide à la marche pour les personnes à mobilité réduite, principalement à l'intérieur (commande par joystick et par poussoir) mais aussi à l'extérieur (commande par poussoir et par joystick, avec les limitations mentionnées dans ce manuel). Le Rollz Motion Electric est adapté à la marche, à la conduite et à la poussée sur des surfaces dures et plates. En position déambulateur, l'utilisateur peut se reposer sur le siège. Le kit fauteuil roulant offre la possibilité de transformer facilement le déambulateur en fauteuil roulant électrique pendant un voyage. L'utilisateur peut s'asseoir dans le fauteuil roulant électrique et utiliser le système de soutien électrique, tout en étant poussé et en ayant le support de poussée activé, ou en se transportant lui-même à l'aide de la manette.

### **Qui ne doit pas utiliser le Rollz Motion Electric (contre-indication) ?**

Le Rollz Motion Electric ne convient pas aux personnes:

- Avec des troubles de la perception qui rendent difficile de voir les obstacles devant soi;
- Avec de graves troubles de l'équilibre qui les empêchent de marcher avec un déambulateur;
- Qui sont désorientées ou ont le vertige en marchant ou en s'asseyant;
- Qui ne peuvent rester debout moins de cinq minutes derrière un déambulateur;
- Qui ont des problèmes d'assise qui font en sorte qu'il est difficile de s'asseoir confortablement sur le siège ou dans le fauteuil roulant électrique.
- Les personnes dont la fonction de la main est altérée.
- Qui pèsent plus de 100 kg / 220,46 lbs.

## Réutilisation

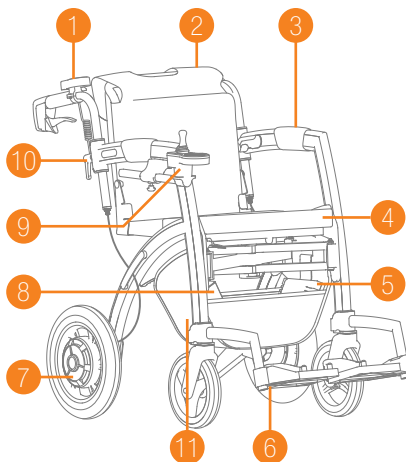
- Le Rollz Motion Electric peut être réutilisé.
- Pour une réutilisation sûre, transmettez toute la documentation technique au nouvel utilisateur. La version la plus récente du manuel se trouve sur [www.rollz.fr](http://www.rollz.fr).
- Lors du prêt de votre Rollz Motion Electric, veillez à ce que l'utilisateur lise le manuel avant d'utiliser le produit.
- Avant de transmettre le Rollz Motion Electric à un nouvel utilisateur, il doit être nettoyé, désinfecté et vérifié par le revendeur afin de s'assurer que le Rollz Motion Electric peut être utilisé en toute sécurité.

## DÉBALLAGE

### Vérifiez si votre livraison est complète

Le Rollz Motion Electric est livré emballé. Vérifiez si toutes les pièces énumérées ci-dessous ont été fournies conformément à **(Figure 2)**:

1. Contrôleur de support de poussée
2. Le kit fauteuil roulant
3. Accoudoirs (x2)
4. Coussin de siège
5. Contrôleur de moteur
6. Repose-pieds réglables (x2) avec clé Allen
7. Ensemble moteur roue arrière (x2)
8. Batterie Li-ion
9. Manette de contrôle Joystick
10. Poignées de réglage
11. Sac
12. Support 3-en-1
13. Pompe pour les pneumatiques



**Figure 2: Aperçu des composants du Rollz Motion Electric.**

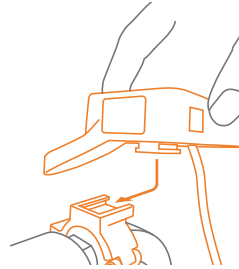
## Fixation du support de poussée et de la manette de jeu

Avant de pouvoir utiliser le Rollz Motion Electric, les deux contrôleurs doivent être fixés.

Si les manettes ne sont pas correctement fixées, le Rollz Motion Electric peut se comporter de manière inattendue et dangereuse.

### Fixation du support de poussée

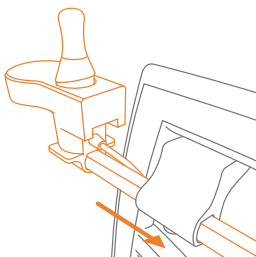
- a. Fixez le contrôleur du support de poussée (**Figure 3**).  
Un clic est audible lorsque la position correcte est atteinte.



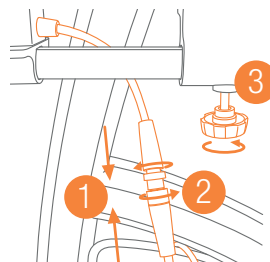
**Figure 3:** Fixez le contrôleur de support de poussée.

### Fixation de la commande du joystick

- a. Assurez-vous que le câble du contrôleur du joystick est déconnecté avant de le fixer. Débranchez-le en desserrant les anneaux métalliques. Faites glisser le contrôleur de joystick déconnecté dans le trou du support. Veillez à ce que le câble passe entre le cadre et le contrôleur comme indiqué sur la (**Figure 4**).
- b. Reconnectez le câble et serrez la manette en tournant le bouton (**Figure 5**).



**Figure 4:** Faites glisser la manette de jeu dans le support.



**Figure 5:** Connectez (1 & 2) et serrez (3) le contrôleur.

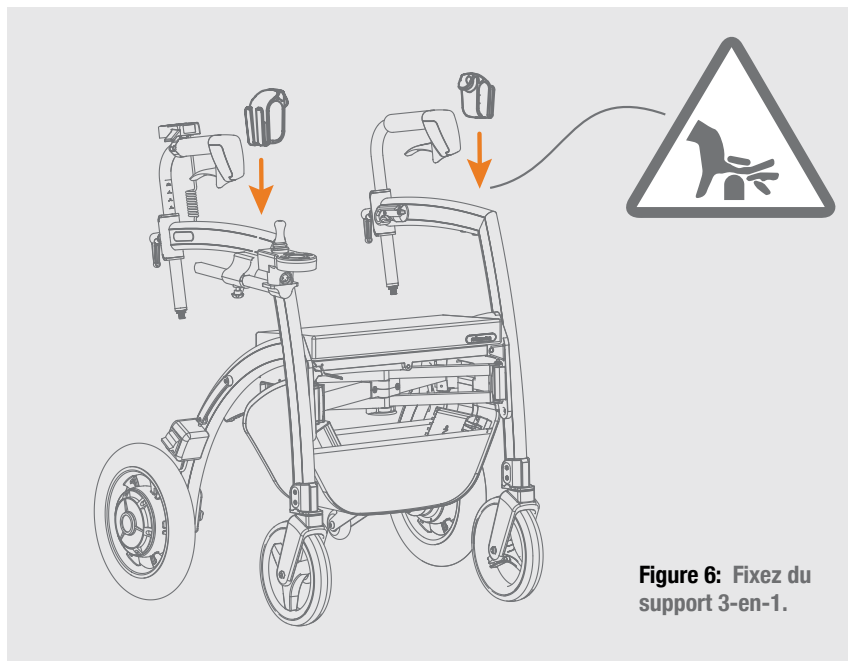
## Fixation du support 3-en-1

Le support 3-en-1 peut être mis en place sans aucun outil:

- a. Faites glisser les accoudoirs aussi loin que possible vers l'arrière, les deux supports doivent être placés devant les accoudoirs, avec les crochets d'achat vers l'extérieur, comme indiqué sur la **Figure 6**.
- b. Fixez les supports en les faisant glisser et en les appuyant sur le cadre (**Figure 6**).
- c. Le support 3-en-1 peut contenir à la fois le kit fauteuil roulant (au-dessus du siège), une canne et un sac à provisions.
- d. Suivez les instructions du manuel qui accompagne le support 3-en-1 pour savoir comment placer le kit de fauteuil roulant, la canne et les sacs dans les supports.
- e. Le Rollz Motion Electric peut également être utilisé sans le support 3-en-1.

### NOTE

Ne placez pas plus de 2,5 kg / 5,5 lb dans chaque sac et ne les surchargez pas.

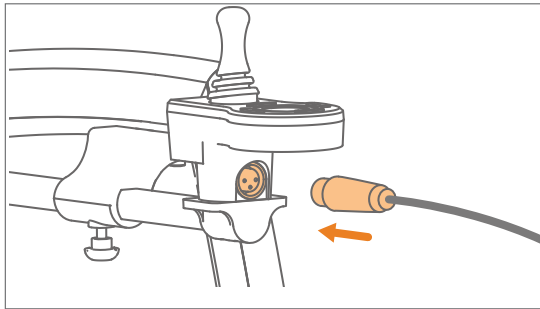


**Figure 6:** Fixez du support 3-en-1.

## Chargement du Rollz Motion Electric

La batterie est chargée par le port de chargement situé sous le contrôleur du joystick (**Figure 7**). Branchez le connecteur du chargeur dans le port de chargement.

Branchez le chargeur dans une prise murale. Le Rollz Motion Electric est en train de se charger lorsque le témoin lumineux devient rouge. Lorsque la batterie est complètement chargée, le voyant lumineux devient vert. Le chargement prend 4 à 5 heures.



**Figure 7:** Branchez le connecteur dans le port de chargement.



### Avertissements

- N'utilisez pas d'objet ou d'outils métalliques pour connecter la batterie au chargeur.
- Lorsque la batterie est en cours de charge, ne déplacez pas le Rollz Motion Electric.
- Ne pas utiliser de pièces non approuvées sur le Rollz Motion Electric (comme le moteur et le chargeur).
- Ne pincez pas et ne tordez pas le cordon du chargeur.
- Il est interdit de fumer à proximité d'une batterie en charge et de l'exposer aux flammes.
- Gardez le chargeur hors de portée des enfants et des animaux domestiques.
- Lorsqu'un défaut survient dans le circuit électronique, informez votre fournisseur le plus rapidement possible.
- Placez la batterie et le chargeur dans un espace ouvert pendant la charge. Ne posez aucun objet sur le chargeur, la batterie ou le cordon. Ne les placez pas à proximité de sources de chaleur pendant la charge.
- N'utilisez pas la batterie et le chargeur à des températures inférieures à -5 °C / 23 °F et supérieures à 40 °C / 113 °F.

- Tenez les outils et autres objets métalliques éloignés de la batterie. Le contact avec des objets métalliques peut provoquer un choc et un court-circuit.
- Conservez la batterie à l'écart des matériaux inflammables. Évitez de l'exposer aux flammes nues et aux étincelles.
- La batterie contient des substances corrosives. N'ouvrez jamais la batterie.

## Recycler les matériaux d'emballage

Tous les matériaux d'emballage peuvent être recyclés. Les boîtes en carton peuvent être recyclées avec du papier. Les blocs de mousse de protection sont en plastique. Ces blocs et les sacs en plastique peuvent être recyclés avec du plastique.

### CONSEIL

Conserver votre boîte vous aidera à envoyer votre Rollz Motion Electric par la poste.



### AVERTISSEMENT

Conservez les matériaux d'emballage en plastique hors de portée des enfants en raison du risque de suffocation.

## UTILISATION COMME DÉAMBULATEUR

Le Rollz Motion Electric est livré déjà monté et prêt à être utilisé. Il vous suffit de fixer le support de poussée et la manette de commande (voir **Fixation du support de poussée et du contrôleur de joystick**) et de régler les poignées à la bonne hauteur. Veuillez noter que vous ne devez pas utiliser le Rollz Motion Electric comme un déambulateur quand le support électrique est activé.

Lisez attentivement toutes les consignes avant d'utiliser le déambulateur Rollz Motion Electric:

- Qu'est-ce qui va où?
- Dépliage et pliage
- Transport
- Réglage de la hauteur pour une posture correcte
- Utiliser le Rollz Motion Electric comme déambulateur
- Utilisation des freins
- Se reposer sur le Rollz Motion Electric
- Utilisation du sac
- Franchir les seuils et les trottoirs

## Qu'est-ce qui va où?

### (Figure 8):

1. Poignées
2. Cadre
3. Roues arrière avec freins à tambour
4. Poignée de déclenchement rouge pour plier le déambulateur
5. Roues avant
6. Avant

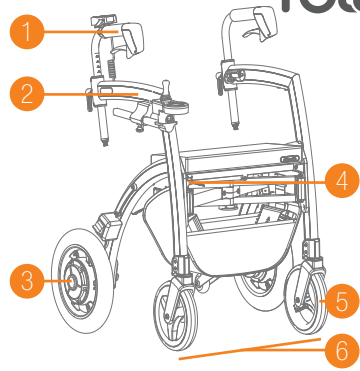


Figure 8: Qu'est-ce qui va où.

### (Figure 9):

7. Freins à main
8. Leviers du frein de stationnement
9. Indexation de la hauteur
10. Poignées de réglage
11. Vis de réglage pour le réglage des freins
12. Aide au basculement
13. Coussin de siège

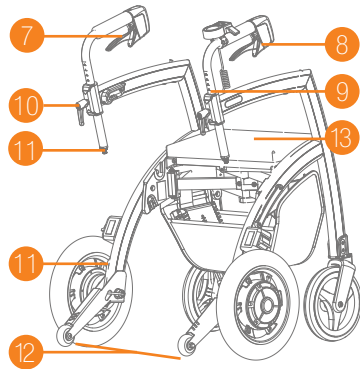


Figure 9: Qu'est-ce qui va où.

## Dépliage et pliage

Une fois plié, le Rollz Motion Electric forme un ensemble compact qui se glisse dans s'adapte à la plupart des voitures.

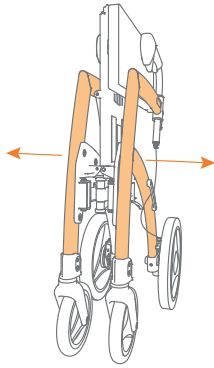
Le déroulement est le suivant:

- a. Tirez les côtés du cadre du Rollz Motion Electric jusqu'à ce qu'ils soient presque complètement dépliés (**Figure 10**).
- b. Poussez le siège vers le bas jusqu'à ce qu'il s'enclenche en place. Important: le siège n'est pas fixé tant que vous ne l'avez pas clairement entendu 'cliquer' (**Figure 11**).
- c. Retirez le coussin du siège et placez-le droit sur le siège (**Figure 12**).

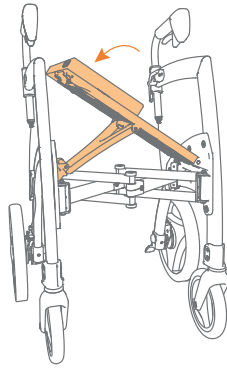


### ATTENTION

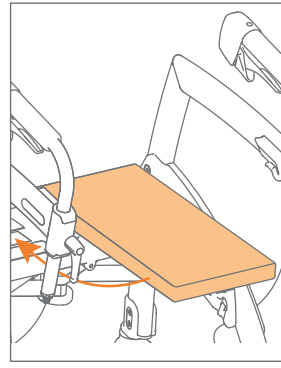
Vérifiez que le siège est bien verrouillé. Soulevez délicatement le siège au milieu pour vous assurer qu'il est bien verrouillé en place. Ce n'est qu'alors que le Rollz Motion Electric peut être utilisé en toute sécurité.



**Figure 10:** Déployez en tirant le cadre vers l'extérieur.



**Figure 11:** Pousser le siège vers le bas jusqu'à ce que vous entendiez un 'clac'.



**Figure 12:** Retirez le coussin et fixez-le sur le siège.

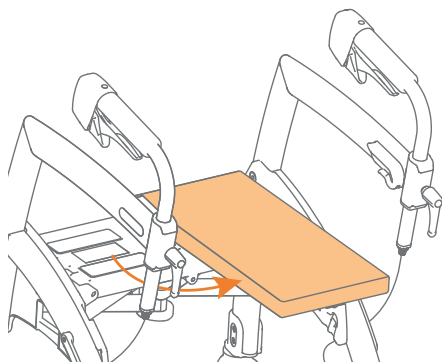
Le pliage se fait comme suit :

- a. Avant de plier le cadre, le panier sous le siège doit être vidé, les câbles et le contrôleur du moteur et le bloc batterie doivent rester dans le panier sous le siège.
- b. Retirez le kit fauteuil roulant s'il est placé sur le déambulateur. Lisez la section **Retirer le kit fauteuil roulant pour obtenir** des instructions.
- c. Tirez le coussin du siège, tournez-le à 90 degrés et placez-le en croix sur le côté de la poignée rouge (**Figure 13**).
- d. Pousser la poignée de libération rouge sous le siège (**Figure 14**) et soulevez partiellement le siège (**Figure 15**).
- e. Pousser les côtés du cadre l'un vers l'autre jusqu'à ce que le déambulateur soit complètement plié (**Figure 16**).

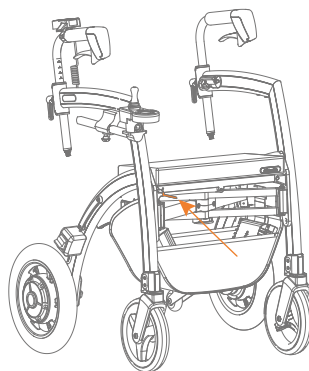
#### NOTE

Lorsque vous pliez le cadre, le panier sous le siège ne doit contenir que les câbles, le bloc batterie, et le contrôleur du moteur et le kit fauteuil roulant doivent être détachés.

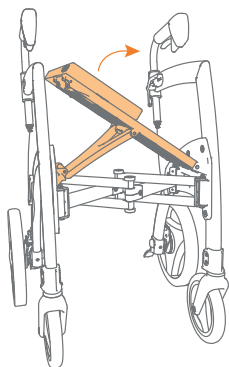




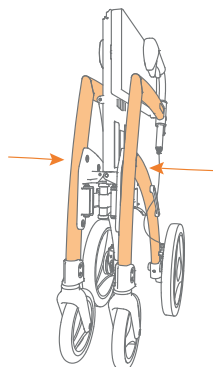
**Figure 13:** Placez le coussin du siège en croix.



**Figure 14:** Poussez la poignée rouge tout en soulevant le siège.



**Figure 15:** Soulevez partiellement le siège.

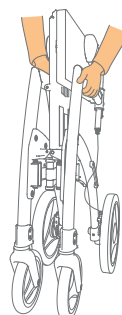


**Figure 16:** Poussez le cadre plus à l'intérieur.

## Transport

Il est obligatoire d'éteindre votre Rollz Motion Electric pendant le transport et il est fortement recommandé d'appliquer le frein à main.

Pendant le transport, assurez-vous que votre Rollz Motion Electric est placé dans un espace de rangement désigné, comme le coffre. Assurez-vous que le Rollz Motion Electric repose en toute sécurité pendant le transport et ne peut pas bouger librement. Cela permet d'éviter de vous blesser et d'endommager votre Rollz Motion Electric.



**Figure 17:** Comment soulever le Rollz Motion Electric.

Veillez également à déconnecter et à transporter séparément le joystick et le contrôleur de poussée. Ne soulevez le Rollz Motion Electric que par les parties du cadre comme indiqué sur la **Figure 17**.

### **Réglage de la hauteur pour une posture correcte**

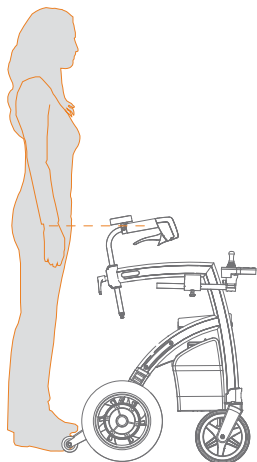
Le réglage de la hauteur correcte (**Figure 18**) est crucial pour une utilisation optimale du Rollz Motion Electric. La hauteur peut être réglée entre la position minimale et la position maximale. De cette façon, le Rollz Motion Electric peut facilement être adapté aux besoins individuels.

- a. Pour déterminer la hauteur correcte, tenez-vous entre les poignées du Rollz Motion Electric, les bras près du corps. Les poignées doivent être à la hauteur de vos poignets (**Figure 18**).
- b. Desserrez les poignées de réglage dans le sens inverse des aiguilles d'une montre (**Figure 19**) et (**Figure 20**).
- c. Faites glisser les poignées à la bonne hauteur (**Figure 21**).
- d. Vérifiez si les deux poignées sont à la même hauteur en utilisant l'indexation de la hauteur.
- e. Assurez-vous que les poignées pointent vers l'avant dans une ligne droite au-dessus du cadre du Rollz Motion Electric.
- f. Pour serrer les poignées, tournez-les dans le sens des aiguilles d'une montre (**Figure 22**) et (**Figure 23**).
- g. Placez les poignées de réglages verticalement de façon à ce qu'elles soient dirigées vers le bas. Pour ce faire, tirez doucement la poignée de réglage vers l'extérieur et tournez-la dans la bonne position (**Figure 24**).

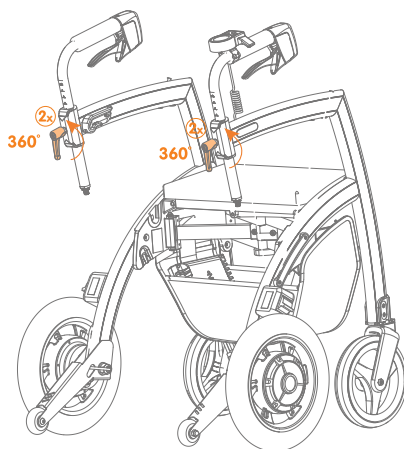


#### **ATTENTION**

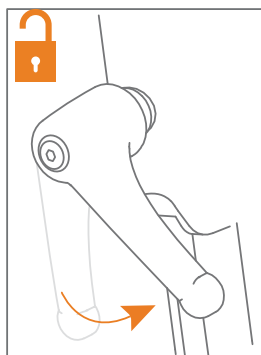
Réglez toujours les deux poignées à la même hauteur pour maintenir la stabilité. Lorsque la hauteur est mal réglée, cela peut provoquer un déséquilibre qui peut augmenter le risque de blessure. Si le déambulateur n'est pas réglé à la bonne hauteur, cela peut entraîner des douleurs au cou ou au dos.



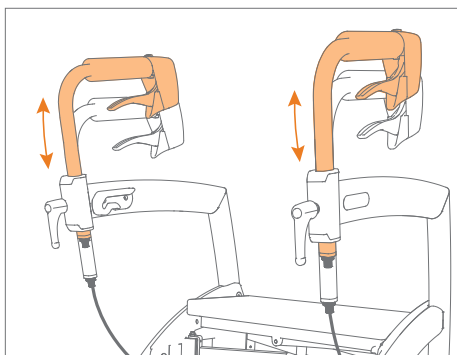
**Figure 18:** Déterminez la hauteur correcte.



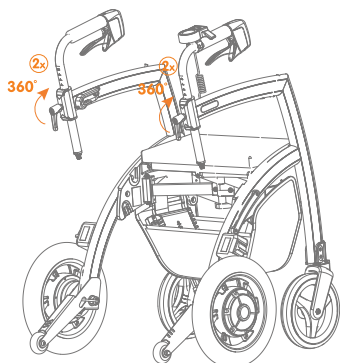
**Figure 19:** Desserrez les poignées de réglages.



**Figure 20:** Tournez dans le sens inverse des aiguilles d'une montre.



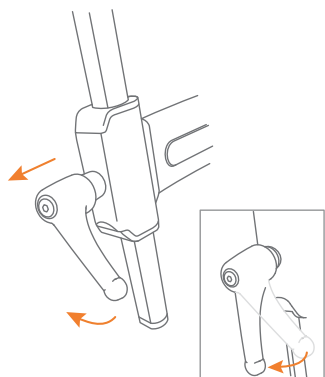
**Figure 21:** Réglez la hauteur correcte.



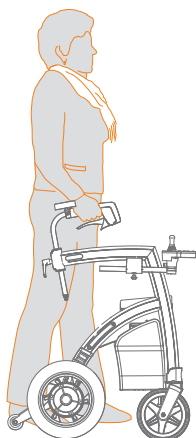
**Figure 22:** Serrez les poignées de réglages.



**Figure 23:** Serrer.



**Figure 24:** Placez les poignées de réglages dans la bonne position.



**Figure 25:** Marchez debout près du déambulateur.

## Utiliser le Rollz Motion Electric comme déambulateur

Grâce à son design ergonomique, vous pouvez marcher bien droit et vous sentir plus stable et à l'aise.

- a. D'abord, assurez-vous que les poignées sont réglées à la bonne hauteur. Voir ci-dessus la section **Réglage de la hauteur pour une posture correcte**.
- b. Tenez-vous entre les poignées pendant la marche. De cette façon, vous marchez aussi près que possible du déambulateur, qui offre le plus de soutien (**Figure 25**). Vous pouvez vous appuyer sur le Rollz Motion Electric si nécessaire.
- c. Essayez de garder vos bras et vos mains aussi détendus que possible, cela évite une trop grande tension sur les parties du corps.
- d. Surveillez sur votre environnement. Ne regardez pas vers le bas, mais vers l'avant, ce qui améliore l'équilibre.



### ATTENTION

Lorsque vous marchez avec le déambulateur, regardez toujours devant pour bien voir le chemin devant vous.



### AVERTISSEMENT

Évitez d'enfoncer les roues dans un trou ou sur un terrain accidenté. Le déambulateur pourrait basculer en diagonale vers l'avant et vous pourriez tomber. Le déambulateur pourrait également être endommagé.

## Utilisation des freins

Le Rollz Motion Electric a des freins à tambour avancés qui fonctionnent dans toutes les conditions météorologiques. Les freins sont faciles à utiliser et peuvent fournir une puissance de freinage variée. Plus vous serrez les freins, plus vous ralentissez. Les freins peuvent être verrouillés lorsque vous gardez le Rollz Motion Electric afin qu'il ne roule pas. Testez régulièrement la puissance de freinage, surtout avant la première utilisation, afin d'expérimenter leur fonctionnement.

- a. Tout en marchant, gardez les doigts légèrement autour des poignées (**Figure 26**). Vous pouvez également les maintenir autour des freins à main, avec le pouce sur l'intérieur de la poignée.
- b. Serrez les freins à main pour ralentir (**Figure 27**).
- c. Vous voulez utiliser le frein de stationnement pour que le déambulateur ne se déplace pas ? Serrez d'abord les freins à main et serrez simultanément les leviers du frein de stationnement. Relâchez ensuite les freins. Votre déambulateur est maintenant en position de stationnement (**Figure 28**).
- d. Pour retirer le déambulateur de la position de stationnement, appuyez à nouveau sur les freins à main et relâchez-les (**Figure 29**). Le déambulateur n'est plus en position de stationnement.

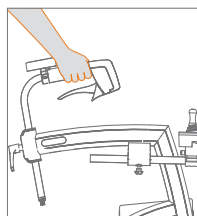


Figure 26: Conduite.

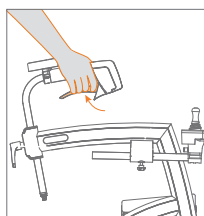


Figure 27: Freinage.

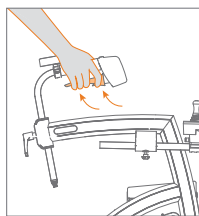


Figure 28: Serrez le frein de stationnement.

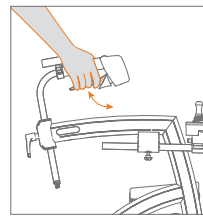


Figure 29: Relâchez le frein de stationnement.



### AVERTISSEMENT

Lorsque vous marchez et que vous appuyez trop fort sur les freins, le Rollz Motion Electric peut s'arrêter brusquement.

## Se reposer sur le Rollz Motion Electric

Le déambulateur Rollz Motion Electric vous soutient lors de votre marche. Si vous vous fatiguez, vous pouvez également vous asseoir sur le siège.

- a. Serrez toujours le frein de stationnement avant de vous asseoir (voir **Fonctionnement des freins**) afin d'éviter que le déambulateur ne se mette à bouger.

- b.** Asseyez-vous sur le siège du déambulateur par l'arrière (**Figure 30**).  
Assurez-vous que le déambulateur est toujours en position de stationnement.

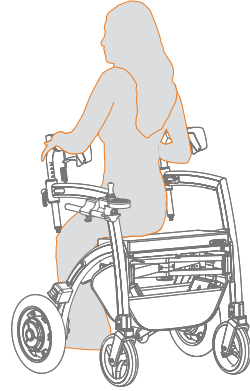


### ATTENTION

Le déambulateur (sans le kit fauteuil roulant) n'a pas été conçu pour que vous vous déplaçiez vous même lorsque vous êtes assis. Vous pourriez tomber et vous blesser.

### Utilisation du sac

- a.** Vous pouvez accéder au sac dessous le siège depuis l'arrière du Rollz Motion Electric.
- b.** Le sac peut contenir un poids maximal de 6 kg / 13,23 lb.
- c.** Lorsque le sac est vide, à l'exception de la batterie et du contrôleur du moteur, il peut rester attaché lors du pliage du cadre.



**Figure 30:** Assis sur le siège du déambulateur.

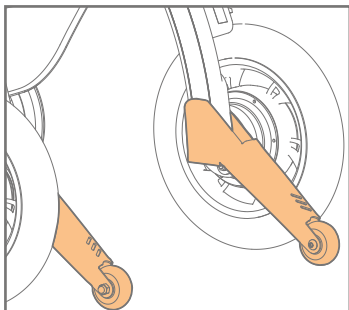
### NOTE

Ne surchargez pas le sac.

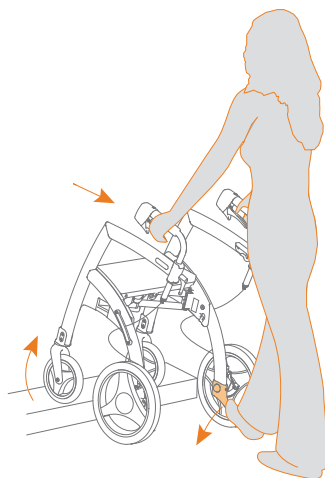
### Franchir des seuils et des trottoirs

Le Rollz Motion Electric dispose de deux aides au basculement pour monter facilement sur les trottoirs jusqu'à une hauteur d'environ 12 cm / 14,72 pouces, ou pour franchir les seuils.

- a.** Placez le déambulateur Rollz Motion Electric avec les roues avant contre le seuil ou la bordure du trottoir.
- b.** Poussez les aides au basculement (**Figure 31**) vers le bas avec votre pied gauche ou droit, tout en inclinant le Rollz Motion Electric vers vous avec vos mains. De cette façon, les roues avant ne touchent plus le sol. Maintenant, poussez le Rollz Motion Electric vers l'avant jusqu'à ce que vous soyez clairement sur le trottoir ou au-dessus du seuil avec les roues avant (**Figure 32**).
- c.** Placez les roues avant sur le trottoir ou le sol.
- d.** Poussez ensuite le déambulateur plus loin vers l'avant jusqu'à ce que les roues arrière soient également complètement sur le trottoir ou au-dessus du seuil.



**Figure 31:** Utilisez l'aide au basculement.



**Figure 32:** Monter sur la bordure ou le trottoir ou franchir un seuil.

## DU DÉAMBULATEUR AU FAUTEUIL ROULANT ÉLECTRIQUE

Le Rollz Motion Electric est livré avec le kit fauteuil roulant inclus. Cet ensemble peut être attaché au Rollz Motion Electric avant le départ (**Figure 33**). Cela permet de transformer en moins d'une minute le déambulateur en fauteuil roulant électrique. Avant de vous asseoir, il suffit de tirer le kit fauteuil roulant, de placer les repose-pieds sur le cadre et de tourner les poignées. Avec le système d'assistance électrique, vous pouvez également vous asseoir dans le fauteuil et le conduire vous-même en utilisant le joystick, ou avoir une assistance à la poussée pour votre aidant. Le fauteuil roulant électrique peut être transformé en déambulateur tout aussi facilement.



### ATTENTION

Le fauteuil roulant Rollz Motion Electric peut supporter un poids maximal de 100 kg ou 220 lb. Ce fauteuil roulant électrique est destiné à être utilisé par une seule personne à la fois afin d'éviter que le fauteuil électrique ou le déambulateur ne soient endommagés.

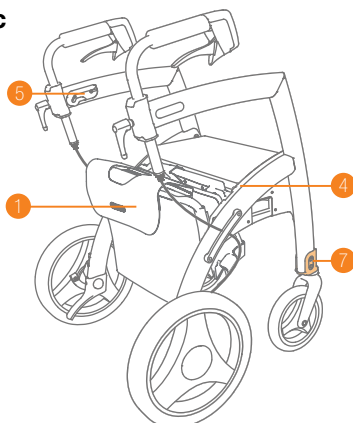


### AVERTISSEMENT

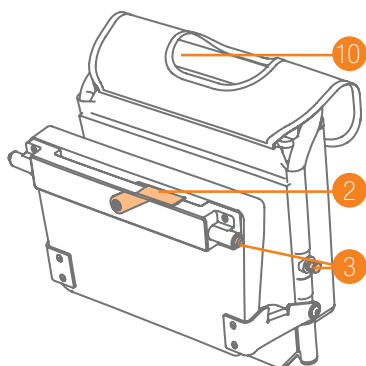
Pendant le transport dans un taxi, autobus, train ou autre véhicule accessible aux fauteuils roulants, l'utilisateur ne peut rester assis dans le Rollz Motion Electric. Le fauteuil roulant électrique n'est pas destiné à cette utilisation. La batterie du Rollz Motion Electric doit être retirée pour tout déplacement aérien.

## Ce qui va où sur le Rollz Motion Electric

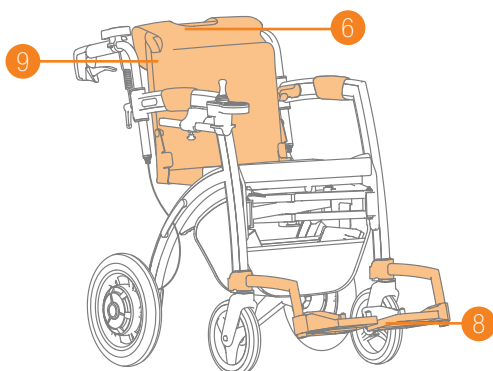
1. Kit fauteuil roulant
2. Poignée rouge
3. Boulons de verrouillage
4. Entaille derrière le siège
5. Rails de guidage supérieurs du cadre
6. Dossier
7. Support de repose-pieds
8. Repose-pieds
9. Accoudoirs
10. Les poignées pour le kit fauteuil roulant



**Figure 33:** Rollz Motion Electric déambulateur avec kit fauteuil roulant.



**Figure 34:** Kit fauteuil roulant.



**Figure 35:** Rollz Motion Electric en position fauteuil roulant électrique avec une personne qui pousse.

## Fixation du kit fauteuil roulant Rollz

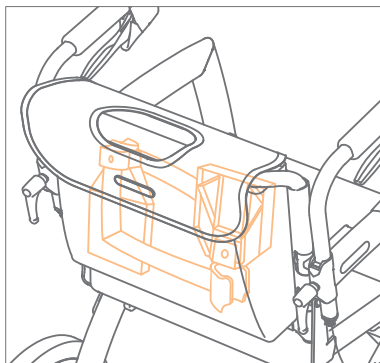
### NOTE

Forcer la poignée rouge peut endommager le Rollz Motion Electric.

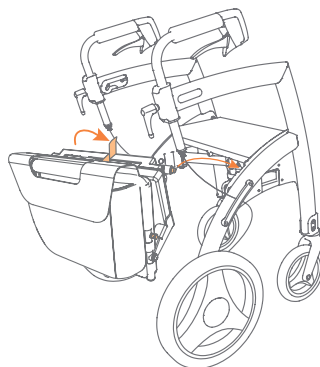
- a. Tenez le kit fauteuil roulant Rollz de façon à ce que le côté du sac soit tourné vers vous (**Figure 36**).
- b. Soulevez la poignée rouge avec votre autre main de façon à ce que les boulons de verrouillage soient attachés.



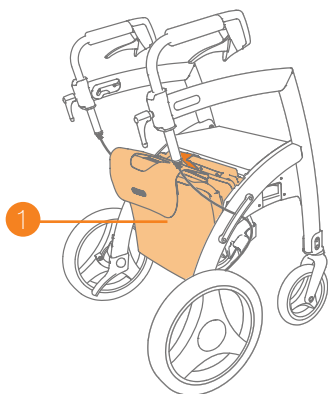
- c. Placez le kit fauteuil roulant Rollz dans les deux encoches situées derrière le siège (**Figure 37**) et (**Figure 38**).
- d. Poussez la poignée rouge vers le bas sans forcer pour verrouiller le kit fauteuil roulant. Les boulons de verrouillage seront libérés et l'ensemble sera correctement fixé (**Figure 39**). Vous pouvez maintenant utiliser le Rollz Motion Electric comme déambulateur tout en transportant le kit fauteuil roulant.
- e. Si vous devez forcer la poignée rouge, sortez le kit fauteuil roulant des encoches situées derrière le siège et réessayez. Veuillez contacter votre fournisseur si vous rencontrez toujours des difficultés après plusieurs tentatives.



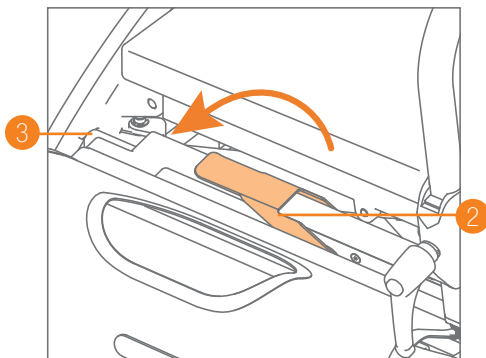
**Figure 36:** Les repose-pieds dans le sac du kit fauteuil roulant.



**Figure 37:** Attacher le kit fauteuil roulant.



**Figure 38:** Le kit fauteuil roulant fixé.



**Figure 39:** Verrouillage du kit fauteuil roulant.

## Extraction du kit fauteuil roulant Rollz

- a. Fixez le kit fauteuil roulant dans le Rollz Motion Electric avant de sortir (**Figure 37**).
- b. Pour convertir le déambulateur en fauteuil roulant électrique, le kit doit être tiré vers le haut. Prenez la poignée du kit fauteuil roulant et tirez légèrement vers le haut et vers l'avant jusqu'à la moitié du cadre (**Figure 40**).
- c. Tirez le dossier vers le haut, puis vers l'arrière (**Figure 41**) de manière à ce que les goupilles de verrouillage s'enclenchent dans les rails de guidage supérieurs du cadre (**Figure 42**). Si les goupilles de verrouillage supérieures ne glissent pas facilement dans les rails de guidage supérieurs du cadre, poussez le dossier vers l'avant jusqu'à mi-hauteur du cadre et réessayez.

### NOTE

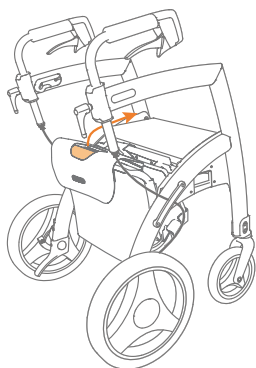
Ne forcez pas lorsque vous tirez sur le kit fauteuil roulant. Cela pourrait endommager le kit fauteuil roulant. Contactez votre fournisseur si le problème persiste après plusieurs tentatives.

- d. Desserrez les poignées de réglages dans le sens inverse des aiguilles d'une montre (**Figure 43**) et tournez les poignées vers l'extérieur, jusqu'à ce qu'elles soient dirigées vers l'arrière (**Figure 44**). Réglez la hauteur pour la personne qui pousse le fauteuil roulant électrique et tournez les poignées de réglages dans le sens des aiguilles d'une montre pour les serrer (**Figure 45**). Voir **Réglage de la hauteur pour une posture correcte**.
- e. Sortez les repose-pieds du sac du fauteuil roulant et placez-les à l'avant du Rollz Motion Electric, dans les supports de repose-pieds du cadre. Faites-les glisser vers le bas en partant du haut des supports de repose-pieds (**Figure 46**). Ne forcez pas si les repose-pieds ne glissent pas en douceur sur les supports de repose-pieds. Retirez-les et réessayez.
- f. Le fauteuil roulant électrique est maintenant prêt à être utilisé (**Figure 47**).

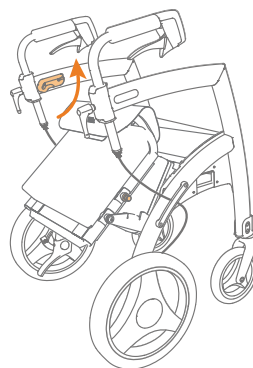


### ATTENTION

Avant de vous asseoir, vérifiez toujours que les boulons de verrouillage sont correctement fixés dans les rails de guidage. Ne vous asseyez pas si l'un des boulons de verrouillage n'est pas fixé. Essayez plutôt de replacer le siège.



**Figure 40:** Tirez le dossier vers le haut et vers l'avant.



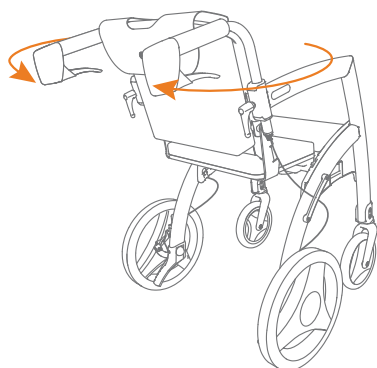
**Figure 41:** Tirez le dossier vers le haut.



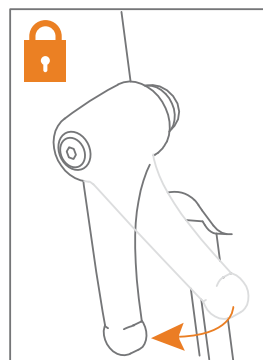
**Figure 42:** Encliquez le dossier dans les rails de guidage.



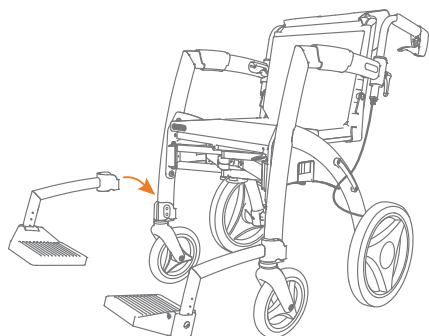
**Figure 43:** Desserrez les poignées de réglages.



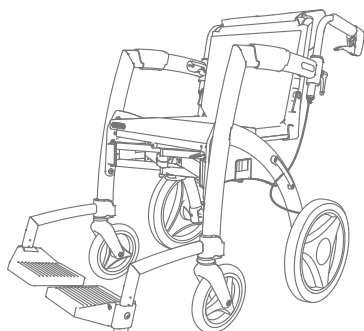
**Figure 44:** Tournez les poignées.



**Figure 45:** Serrez les poignées de réglages.



**Figure 46:** Placez les repose-pieds.

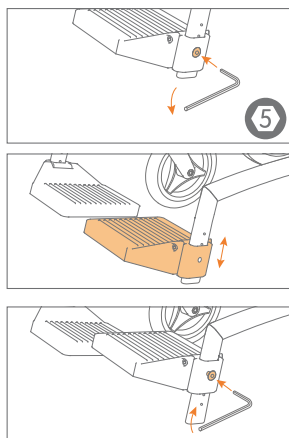


**Figure 47:** Le fauteuil roulant électrique est prêt à être utilisé.

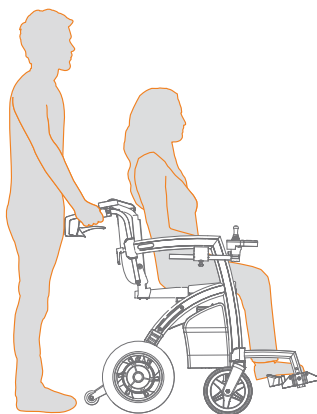
### Réglage des repose-pieds (une seule fois)

Le Rollz Motion Electric est fourni avec deux repose-pieds réglables. Vous pouvez les régler à la hauteur souhaitée à l'aide de la clé Allen de taille 5 fournie (**Figure 48**).

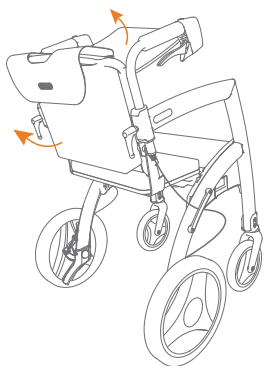
La hauteur correcte dépend de la longueur de la jambe inférieure et de la façon dont l'utilisateur s'assied. Si les repose-pieds sont réglés trop haut, la pression exercée sur les fesses est trop forte. Si les repose-pieds sont réglés trop bas, la pression sur la partie supérieure des jambes est trop élevée. Dans une position correcte, l'utilisateur est assis avec les jambes inférieures à un angle d'environ 90 degrés (**Figure 49**). L'arrière des pieds peut reposer contre le tissu.



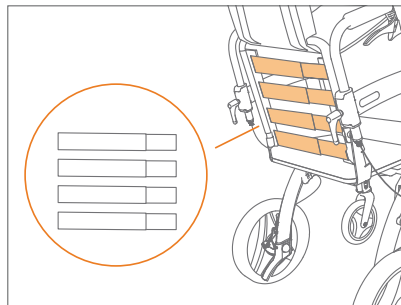
**Figure 48:** Réglage de la hauteur des repose-pieds avec une clé Allen de taille 5.



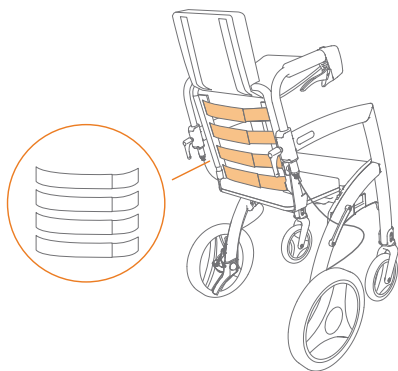
**Figure 49:** Bonne position assise dans le fauteuil roulant.



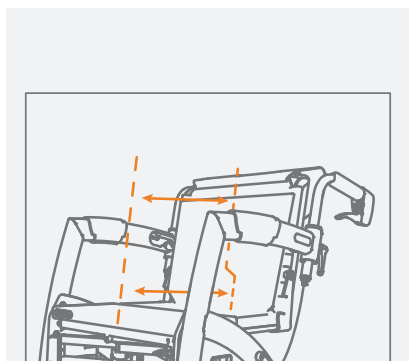
**Figure 50:** Sangles de réglage transparentes.



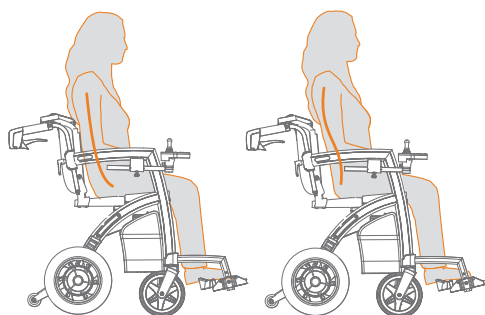
**Figure 51:** Quatre sangles d'ajustement réglables.



**Figure 52:** Desserrer les sangles pour augmenter la profondeur du siège.



**Figure 53:** Les deux sangles inférieures du dos sont détachées.



**Figure 54:** Avant et après le réglage des sangles dorsales, vous voyez à droite la position assise correcte.



## Réglage du dossier (une seule fois)

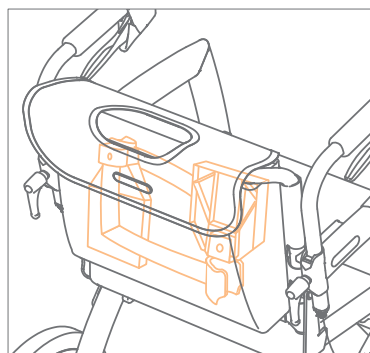
Des sangles de réglage sont placées dans le dossier du kit fauteuil roulant Rollz. Pour être bien assis, il est important d'ajuster ces sangles de réglage selon les besoins de l'utilisateur. Il n'est nécessaire de le faire que lors de la première utilisation, ou lorsque l'utilisateur met du poids.

- a. Transformez le Rollz Motion Electric en fauteuil roulant électrique (**Figure 47**) et retirez les repose-pieds du sac d'emballage du fauteuil roulant.
- b. Remontez le sac du kit fauteuil roulant et la housse de dossier par le bas (**Figure 50**). Les sangles de réglage sont maintenant bien visibles (**Figure 51**).
- c. Ajustez les sangles en retirant le velcro et en le fixant à nouveau au réglage souhaité (**Figure 52**).
- d. Dans la plupart des cas, les sangles inférieures seront ajustées plus lâches que les deux sangles supérieures (**Figure 53**). Fixez les velcros de façon à ce que le bassin de l'utilisateur soit bien droit et que le dossier soutienne bien le dos.
- e. Posez la toile de dossier et le kit fauteuil roulant.
- f. Vérifiez si l'utilisateur peut s'asseoir confortablement dans une position assise correcte (**Figure 54**).

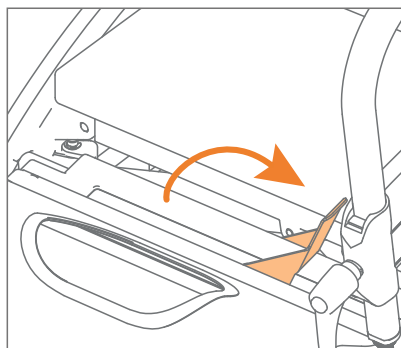


### ATTENTION

Veillez à ce que les sangles du dossier soient correctement réglées (voir **Réglage de la dossier**). Si la profondeur du siège est suffisamment grande, le poids de la personne est placé aussi loin que possible vers l'arrière du siège. C'est plus sûr pour l'utilisateur mais, aussi plus facile à pousser.



**Figure 55:** Rangement des repose-pieds en miroir.



**Figure 56:** Déverrouiller le paquet du kit fauteuil roulant.

## Tirer vers le bas le kit fauteuil roulant

Suivez ces étapes pour transformer le fauteuil roulant électrique en rollator :

- a. Retirez les repose-pieds. Faites glisser les repose-pieds vers le haut jusqu'à ce qu'ils soient libérés des supports de repose-pieds. Remettez-les dans le sac du kit fauteuil roulant Rollz, en miroir l'un par rapport à l'autre (**Figure 55**).
- b. Saisissez la poignée du kit fauteuil roulant et poussez le dossier vers l'avant jusqu'à la moitié du cadre. Ensuite, poussez le dossier vers l'arrière et vers le bas jusqu'à ce qu'il arrive derrière le siège. Le kit fauteuil roulant est alors plié.
- c. Desserrez les poignées de réglages dans le sens inverse des aiguilles d'une montre et tournez les poignées vers l'extérieur jusqu'à ce qu'elles soient dirigées vers l'avant. Réglez la hauteur qui vous convient et serrez les poignées de réglages dans le sens des aiguilles d'une montre. Voir **Réglage de la hauteur pour une posture correcte**.
- d. Le kit fauteuil roulant reste en place lorsqu'il est plié et le déambulateur peut être utilisé pour marcher.

## Retrait du kit fauteuil roulant

- a. Tirez vers le haut la poignée rouge sans forcer. De cette façon, les boulons de verrouillage sont bloqués et le kit fauteuil roulant est déverrouillé (**Figure 56**).
- b. Tenez la poignée du kit fauteuil roulant et tirez-le vers le haut sans forcer.
- c. Puis poussez la poignée rouge vers le bas.
- d. L'emballage peut maintenant être rangé à part, par exemple, pour transporter le Rollz Motion Electric dans une voiture. Les repose-pieds restent à l'intérieur.

## Consignes de sécurité

Dans l'obscurité ou en cas de fortes pluies, la visibilité sur la route peut être obstruée. Cherchez ensemble le meilleur itinéraire de marche et le plus sûr. Une bonne visibilité et une bonne vue sont importantes.

## L'UTILISATION D'UN FAUTEUIL ROULANT ÉLECTRIQUE - avec une personne poussant

### Adaptation à votre rythme

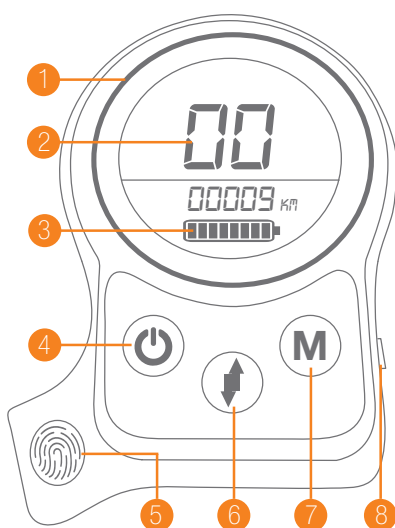
La personne assise dans le fauteuil roulant électrique et qui se fait pousser pour la première fois aura besoin de temps pour s'y habituer. Il en va de même pour l'assistant de poussée. Il est préférable de se concerter constamment avec la personne en fauteuil roulant électrique sur le rythme et le trajet à suivre. Ainsi, vous vous habituerez tous deux à la nouvelle situation. Marchez lentement, afin de pouvoir vous adapter à temps.

### Utilisation du système de soutien électrique - avec une personne poussant

Lorsque vous êtes assis dans le fauteuil, la personne qui vous pousse peut activer le support électrique en appuyant sur le bouton de allumer/éteindre.

#### (Figure 57):


1. Écran multifonctionnel
2. Affichage de l'engrenage
3. Affichage de la batterie
4. Allumer/Éteindre
5. Assistance électrique
6. Direction
7. Engrenage
8. Port de charge (ne pas utiliser)



**Figure 57: Boutons et composants du contrôleur de support de poussée.**

Les étapes suivantes ne peuvent se dérouler que si la personne qui pousse le fauteuil roulant a les mains sur la poignée. Lorsque la personne retire ses mains de la poignée, l'assistance à la poussée s'arrête.



En appuyant sur le bouton **I** , la personne qui pousse le fauteuil roulant peut transformer le mouvement avant en un mouvement arrière.

En appuyant sur le **M** , la personne qui pousse le fauteuil roulant peut passer les différentes vitesses, qui sont les suivantes:




01: Assistance électrique légère, vitesse maximale de 3.0 km/h / 1.9 mph

02: Assistance de puissance moyenne, vitesse maximale de 4.3 km/h / 2.7 mph

03: Assistance haute puissance, vitesse maximale de 5.5 km/h / 3.4 mph

Verrouillage automatique en mode 01 ~ 03: le verrouillage automatique se produit 5 secondes après avoir quitté la poignée, puis le système de support se verrouille automatiquement, l'écran affiche "LL", le Rollz Motion Electric se verrouille et ne peut pas bouger. Déverrouillez le système en tenant à nouveau la poignée et en appuyant sur n'importe quel bouton ou n'importe quelle touche du contrôleur du support de poussée, "LL" disparaît et le verrouillage est libéré.

## Modes d'assistance électrique

**Assistance à puissance constante:** maintenez la poignée, appuyez sur le bouton On/Off marche/arrêt. Appuyez avec le pouce sur le bouton **I**  pour que le fauteuil roulant se mette automatiquement en marche à la vitesse programmée. Si vous voulez changer de direction, par exemple, de la marche avant à la marche arrière, appuyez sur le bouton du milieu **I** . Si l'icône LCD **I**  clignote, vous êtes en mode de marche arrière. Si vous commencez à marcher en arrière, un signal sonore retentit.

**Assistance autopuissante:** tenez la poignée, poussez le Rollz Motion Electric et l'assistance autopuissante s'active automatiquement. Plus le fauteuil roulant est poussé, plus l'assistance automatique est puissante. Plus le rapport est élevé, plus la puissance est importante. L'assistance automatique fonctionne en poussant le fauteuil roulant en avant et en le tirant en arrière. En descente, l'assistance automatique peut créer une résistance.

Si le mode d'assistance automatique est insuffisant pendant la marche en montée, l'assistance constante peut être lancée en appuyant sur le **I**  bouton, afin de créer une vitesse de marche constante.

**Anti-chutes:** lorsque vous poussez le fauteuil roulant et que la vitesse du fauteuil roulant est trop rapide, le fauteuil roulant freine automatiquement. Dans ce cas, l'écran affiche "EE". Pour résoudre ce problème et continuer à pousser le fauteuil roulant : retirez vos mains de la poignée, "EE" disparaît et le mode anti-chutes est récupéré.



## AVERTISSEMENT

- Ne conduisez pas dans un trou ou sur un terrain irrégulier. Le fauteuil roulant électrique peut s'incliner avec la personne qui s'y assoit.
- Ne vous heurtez pas violemment à des corniches ou à des élévations. La personne assise dans le fauteuil roulant électrique pourrait être éjectée de celui-ci.
- Lorsque vous marchez avec le fauteuil roulant électrique, regardez attentivement devant vous pour déterminer un itinéraire sûr.
- Attention : ne poussez pas le fauteuil roulant électrique sur le trottoir ou sur toute irrégularité en le faisant avancer. Cela peut être dangereux, car la personne en fauteuil roulant électrique pourrait basculer. Retournez le fauteuil roulant électrique et sortez du trottoir en reculant.

## Monter sur un trottoir

Il est souvent plus facile d'utiliser la liste déroulante de la bordure de la chaussée (si elle existe).  
Pour les bordures jusqu'à 15 mm :

- a. Placez les roues avant du fauteuil roulant contre la bordure.
- b. Poussez lentement le fauteuil roulant vers l'avant.
- c. Lorsque les roues avant sont sur le bord du trottoir, continuez à pousser le fauteuil roulant vers l'avant, de sorte que les roues arrière se retrouvent également sur le trottoir.

Pour les trottoirs d'une hauteur supérieure à 15 mm et inférieure à la hauteur maximale de 50 mm:

- a. Retournez le fauteuil roulant, désactivez le support de poussée et placez les roues des aides à la bascule contre le trottoir.
- b. Tirez lentement le fauteuil roulant vers l'arrière pour que les roues des dispositifs d'aide à la bascule montent sur le bord du trottoir (**Figure 58**). Faites marche arrière jusqu'à ce que toutes les roues aient grimpé le long du trottoir.
- c. Retournez le fauteuil roulant et activez le support de poussée.

## Sortir de la chaussée en toute sécurité

Descendre un trottoir depuis la chaussée (**Figure 59**):

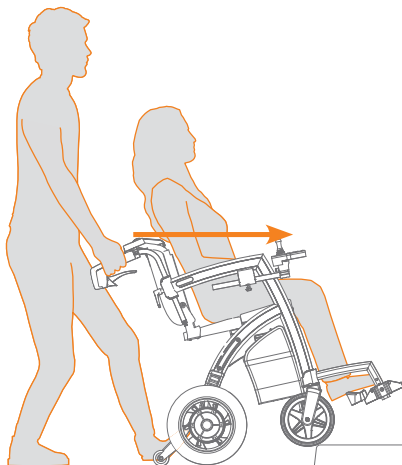
- Regardez attentivement devant vous pour choisir la route la plus douce possible.
- Approchez prudemment des bordures, des différences de hauteur ou des terrains accidentés.
- Le pousseur tourne le fauteuil roulant et recule lentement pour quitter le trottoir.
- La personne assise s'appuie contre le dossier jusqu'à ce que le mouvement soit effectué.



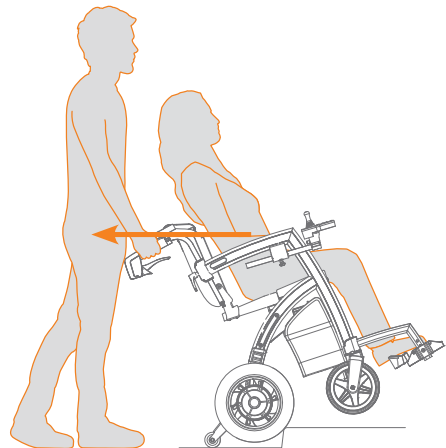
### AVERTISSEMENT

Si le pousseur avance soudainement avec le fauteuil roulant électrique à partir d'une bordure ou d'un rebord dont la hauteur dépasse environ 15 mm / 0,59 pouce, la personne dans le fauteuil roulant électrique peut être projetée vers l'avant et même tomber. Cela peut également se produire si le pousseur heurte violemment une crête. Par conséquent, évitez de rouler ou de vous écraser contre un obstacle.

Évitez également les trous dans la chaussée ou les nids-de-poule sur la surface de la route. L'une des roues avant peut se retrouver brusquement dans un trou, ce qui fait basculer le fauteuil roulant de manière inattendue. La force disproportionnée exercée sur l'une des roues avant peut également endommager la suspension. Soyez donc prudent et choisissez un itinéraire sûr.



**Figure 58:** Passer d'une bordure à un trottoir.



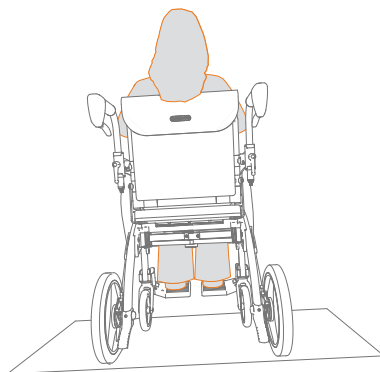
**Figure 59:** Sortir du trottoir à reculons.

## Pentes

Le fauteuil roulant électrique est destiné à être utilisé sur une surface dure et plane. Il est plus difficile de garder le cap sur des routes légèrement inclinées latéralement. La pente ne doit pas dépasser 3° (**Figure 60**).

### ATTENTION

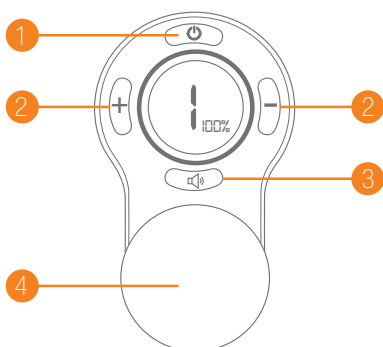
- L'angle de la pente latérale ne doit pas dépasser 3°. Si l'angle latéral est plus important, il y a un risque de basculement avec le fauteuil roulant électrique.
- Si vous montez une pente, il peut être difficile de pousser. Si le pousseur veut faire une pause, mettez le fauteuil roulant électrique sur le frein de stationnement.
- Faites très attention lorsque vous descendez une pente. Le pousseur doit freiner doucement pour éviter qu'il n'aille trop vite.
- Veillez à ne pas conduire sur des pentes trop raides.



**Figure 60:** L'angle maximal de la pente latérale est de 3°.

## UTILISATION DU JOYSTICK - alors que l'utilisateur est assis dans le fauteuil roulant électrique

En étant assis dans le fauteuil, avec le guidon en position rollator pour pouvoir toujours utiliser les freins à main en cas d'urgence, et les barres au-dessus du châssis, vous pouvez activer le système de soutien électrique (**Figure 61**) en appuyant sur le bouton Turn On de la commande avant.



**(Figure 61):**

1. Bouton marche/arrêt
2. Boutons de vitesse
3. Klaxon
4. Joystick

**Figure 61:** Affichage et boutons du contrôleur Joystick.

En appuyant sur les boutons, | — | ou | + | vous pouvez passer d'une vitesse à l'autre. Plus le rapport est élevé, plus la vitesse est rapide (1.2 – 6 km/h / 0.8 - 3.7 mph). La plage de vitesse maximale en marche arrière se situe entre (1.0 – 2.2 km/h / 0.6 - 1.4 mph).

En utilisant le joystick, vous pouvez changer la direction, en lâchant le joystick ou en le déplaçant vers la position centrale, le Rollz Motion Electric freinera. Vous pouvez également tirer le joystick vers vous, ce qui freinera le fauteuil roulant plus rapidement, mais cela fait également reculer le fauteuil roulant.

Lorsque vous utilisez le système de soutien électrique lorsque vous êtes assis dans le fauteuil roulant pour la première fois, réglez le Rollz Motion Electric sur la vitesse la plus basse. Cela vous permet de vous familiariser avec le système de commande. Lorsque vous vous sentez suffisamment à l'aise, vous pouvez choisir d'augmenter la vitesse maximale.

**Klaxon:** En appuyant sur le |  | bouton un klaxon retentit. Utilisez-le pour avertir les autres de votre approche ou de votre présence.



### AVERTISSEMENT

Veillez à ne pas prendre de virages brusques à grande vitesse. Sachez que le rayon de braquage est de 158 cm / 5,2 pieds.

## Renversement de situation

En tirant le joystick vers vous, vous conduirez en arrière, veuillez toujours conduire prudemment. Assurez-vous que votre route est aussi libre d'obstacles que possible. Ne faites pas marche arrière à partir d'une pente.



### AVERTISSEMENT

- Ne conduisez pas dans un trou ou sur un terrain irrégulier.
- Ne vous heurtez pas violemment aux rebords ou aux élévations.
- Regardez attentivement pour déterminer un itinéraire sûr.
- Attention : ne pas rouler sur la chaussée ou sur toute irrégularité supérieure à 15 mm / 0,6 pouce.

## Monter sur un trottoir

Pour passer d'une bordure à un trottoir (**Figure 58**):

- a. Placez les roues avant du fauteuil roulant contre le trottoir.
- b. Déplacez le joystick vers l'avant, vous pouvez conduire sur des trottoirs de 15 mm de haut.

- c. Lorsque les roues avant sont sur le trottoir, continuez à pousser le joystick vers l'avant, de sorte que les roues arrière se retrouvent également sur le trottoir.

Il est souvent plus facile d'utiliser la liste déroulante de la bordure du trottoir (s'il y en a une).

## Sortir de la chaussée en toute sécurité

Descendre un trottoir depuis la chaussée (**Figure 59**):

- a. Regardez attentivement devant vous pour choisir la route la plus douce possible.
- b. Approchez prudemment des bordures, des différences de hauteur ou des terrains accidentés.
- c. Lorsque vous descendez une bordure de trottoir, conduisez lentement le fauteuil roulant hors de la bordure. La bordure doit être de max. 15 mm / 0,6 pouces.
- d. Il est souvent plus facile d'utiliser le menu déroulant de la bordure de la chaussée (s'il y en a une).

## Pentes

Le fauteuil roulant électrique est destiné à être utilisé sur une surface dure et plane. Il est plus difficile de garder le cap sur des routes légèrement inclinées latéralement. La pente ne doit pas être trop forte afin d'empêcher le basculement (**Figure 60**).



### ATTENTION

- L'angle de la pente latérale ne doit pas dépasser 3°. Si l'angle latéral est plus important, il y a un risque de basculement avec le fauteuil roulant électrique.
- Soyez très prudent lorsque vous descendez une pente.
- L'utilisation du Rollz Motion Electric sur les escaliers mécaniques est interdite.

## Transferts (monter ou descendre du fauteuil roulant)

Entraînez-vous à faire des transferts avec votre praticien (physiothérapeute ou ergothérapeute) si possible.

Pour monter et descendre du fauteuil roulant électrique, utilisez les accoudoirs comme point d'appui et non le joystick. Les points suivants doivent être respectés pour éviter tout dommage éventuel:

- Conduisez le Rollz Motion Electric aussi près que possible de l'endroit où le transfert aura lieu.
- Assurez-vous que le Rollz Motion Electric est éteint lorsque vous montez ou descendez.

- N'utilisez pas le repose-pieds pour vous mettre debout lorsque vous montez ou descendez.
- Serrez le frein de stationnement avant de monter ou de descendre.
- Veillez à ce que vos pieds ne se coincent pas derrière le repose-pieds ou les parties du cadre.

## Position assise

Pour éviter de basculer pendant la conduite, vous devez respecter un certain nombre de points qui peuvent affecter la stabilité et l'équilibre du Rollz Motion Electric. Les points suivants affectent la projection du centre de gravité:

- Hauteur et angle du siège.
- La position assise de l'utilisateur.
- Plan incliné.
- La taille et le poids de l'utilisateur.
- Il n'est pas permis d'effectuer soi-même des réglages sur le Rollz Motion Electric.
- L'extension des bras ou leur déplacement pour saisir des objets de votre Rollz Motion Electric affectera le point de basculement du Rollz Motion Electric.
- Appuyez-vous uniquement sur les accoudoirs du Rollz Motion Electric pour vous repositionner.
- Ne vous repositionnez que lorsque vous êtes à l'arrêt.
- Ne vous appuyez pas sur le repose-pieds lorsque vous vous repositionnez.
- Ne ramassez pas d'objet sur le sol qui vous oblige à dépasser vos genoux.
- Ne vous penchez jamais sur le dossier. Cela pourrait faire basculer le Rollz Motion Electric.
- Ne pas soulever le Rollz Motion Electric lorsque l'occupant est assis.

## SPÉCIFICATIONS ROLLZ MOTION ELECTRIC

### Spécifications du produit (Figure 62) - (Figure 63)

#### Informations sur le matériau

**Cadre:** aluminium soudé avec revêtement.

**Poignées:** mousse de polyuréthane (PU).

**Housse du coussin de siège et kit fauteuil roulant:** 100% polyester.

**Coussin intérieur du siège et kit fauteuil roulant:** remplissage en mousse PU (mousse de polyuréthane).

**Joystick et boutons-poussoirs de la manette:** caoutchouc synthétique.

**Roues avant du Rollz Motion Electric:** pneus en caoutchouc PU.

**Roues arrière du Rollz Motion Electric:** jantes en aluminium avec pneus. Le pneu est en caoutchouc synthétique, la chambre à air en caoutchouc synthétique avec une valve dite de voiture.

**Accoudoirs:** un tissu de fibres élastiques en néoprène et caoutchouc synthétique (Styrol Butadiene Rubber) rempli de mousse de caoutchouc EVA.

**Repose-pieds:** cadre en aluminium avec repose-pieds en plastique.

**Boîtier de la batterie:** alliage d'aluminium.

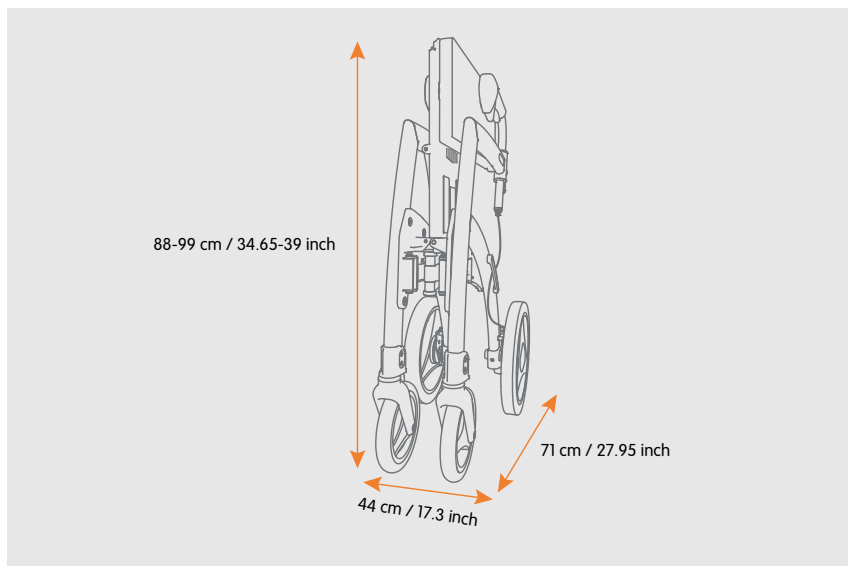
**Dispositif anti-basculement:** acier.



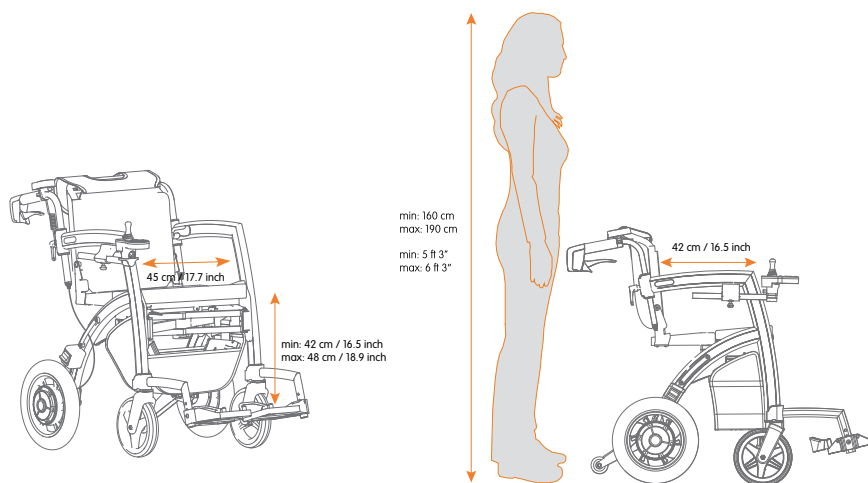
## MESURES DU PRODUIT

Modèle	Rollz Motion Electric
Classe	A
Rouleau de poids	19.6 kg / 43.21 lbs (Sans la batterie) ou 22.6 kg / 49.82 lbs (Batterie incluse)
Poids du kit fauteuil roulant	3.4 kg / 9.5 lbs
Poids déambulateur électrique	23 kg / 50.7 lbs (Sans la batterie) ou 26 kg / 57.32 lbs (Batterie incluse)
Déambulateur déplié avec joystick et support de poussée attachés H x P x L	88-99 x 71 x 74 cm / 34.65-39 x 27.95 x 29.5 inch
Fauteuil roulant électrique déplié, avec un guidon au-dessus du cadre H x P x L	91-99 x 100 x 74 cm / 35.8-39 x 39.4 x 29.5 inch
Déambulateur plié H x P x L	90 x 71 x 44 cm / 35.4 x 28 x 17.3 inch
Fauteuil roulant électrique déplié, H x P x L	91-96 x 110 x 74 cm / 35.8-37.8 x 43.3 x 29.5 inch
Diamètre des roues arrière	12.5 inch (roues pneumatiques)
Largeur des roues arrière	2 ¼ inch
Diamètre des roues avant	8 inch (roues pneumatiques)
Largeur des roues avant	1 ¼ inch
Largeur d'inversion	116 cm / 45.7 inch
Gamme	15 km / 9.3 mile
Vitesse maximale	6 km/h / 3.73 mph
Distance d'arrêt	<100 cm / <39,4 inch
Niveau sonore	<65 dB

La distance à parcourir sera réduite si le fauteuil roulant est fréquemment utilisé sur des pentes, des terrains accidentés ou pour monter des trottoirs. La distance d'arrêt sur les pentes peut être sensiblement plus grande que sur un terrain plat. La largeur maximale de 740 mm est supérieure à la largeur maximale recommandée au point a.1.1 de la norme EN 12184:2014, qui est de 700 mm. L'accès aux voies d'évacuation peut être limité.



**Figure 62:** Voilà à quel point le Rollz Motion Electric plié est compact.



**Figure 63:** Dimensions ergonomiques du fauteuil roulant électrique Rollz Motion Electric.

## DIMENSIONS ERGONOMIQUES

	<b>Rollz Motion Electric</b>
Poids maximal de l'utilisateur	100 kg / 220 lbs
Hauteur minimale et maximale de l'utilisateur et du pousseur	Ca 1.60 m à 1.90 m / 5.25 ft à 6.25 ft
Siège du déambulateur H x P x L	55 x 20 x 45 cm / 21.7 x 7.9 x 17.7 inch
Siège du fauteuil roulant électrique H x P x L	55 x 42 x 45 cm / 21.7 x 16.5 x 17.7 inch
Rouleau à poignées de hauteur	88-99 cm / 34.25-38.6 inch
Fauteuil roulant électrique à poignées de hauteur	84 - 96 cm / 33.1- 36.61 inch
Distance entre les poignées	44.5 cm / 17.52 inch

## DÉTAILS TECHNIQUES

	<b>Rollz Motion Electric</b>
Moteur	DC24V250W2
Puissance du moteur	2*250 W
Alimentation par batterie	Li-ion
Capacité de la batterie	12,5 Ah
Tension nominale de la batterie	24 V
Charge Rand courant de sortie maximum	AC100-240 V 50-60 Hz et 2 A de sortie
Courant de sortie maximal du contrôleur	40 A, courant de fonctionnement 2-3 A

## CODES D'ERREUR ET SOLUTIONS

Un code d'erreur peut apparaître lorsqu'une erreur se produit, vous le reconnaissez à la mention 'EE' sur l'écran LCD. Sous ce 'EE', vous voyez le code d'erreur précis. Trouvez le code d'erreur ci-dessous et voyez la solution. Prenez les mesures décrites dans la solution.

CODES D'ERREUR ET SOLUTIONS		
Codes d'erreur	Failure cause	Solution
E0002	Dysfonctionnement du moteur gauche	Vérifiez si le câble et le connecteur du moteur gauche sont endommagés. Si c'est le cas, contactez le revendeur pour remplacer les pièces cassées.  Si la prise ou le câble n'est pas endommagé, vérifiez si le câble du moteur gauche est bien inséré. S'il est correctement inséré, contactez le revendeur pour approfondir ce code d'erreur.
E0004	Dysfonctionnement du moteur droit	Vérifiez si le câble et le connecteur du moteur droit sont endommagés. Si c'est le cas, contactez le revendeur pour remplacer les pièces cassées.  Si la prise ou le câble n'est pas endommagé, vérifiez si le câble du moteur droit est bien inséré. S'il est correctement inséré, contactez le revendeur pour approfondir ce code d'erreur.
E0008	Erreur de détection du courant du moteur gauche	Contactez le fabricant pour remplacer les pièces cassées.
E0010	Erreur de détection du courant du moteur droit	Contactez le fabricant pour remplacer les pièces cassées.
E0020	La détection de l'alimentation de la batterie n'est pas correcte	Contactez le fabricant pour remplacer les pièces cassées.
E0040	Dysfonctionnement de la tension de 15V	Contactez le fabricant pour remplacer les pièces cassées.
E0800	Défaut de communication de la commande frontale	Vérifiez si les câbles et les connexions sont correctement connectés, voir <b>Câbles et connexions (hebdomadaire)</b> . Si les connexions sont correctes, contactez le fabricant pour remplacer les pièces cassées.
E-021	Défaut de communication de la commande arrière	Contactez le fabricant pour remplacer les pièces cassées.
E-023	Capteur d'attitude anormal	Contactez le fabricant pour remplacer le contrôleur de support de poussée.
E-024	Calibrage de l'attitude du véhicule	Assurez-vous que le guidon est en position d'appui. Appuyez et maintenez le bouton On/Off jusqu'à ce que vous entendiez un message vocal, relâchez le bouton et gardez le Rollz Motion Electric immobile jusqu'à ce que le 00001 disparaisse de l'écran.
E-025	Erreur du capteur de détection de la prise en main	Contactez le fabricant pour remplacer les pièces cassées.
E-026	Erreur du capteur de détection de la prise en main	Contactez le fabricant pour remplacer les pièces cassées.
E-027	L'écran tactile est anormal	Contactez le fabricant pour remplacer les pièces cassées.

## ACCESSOIRES

La fonctionnalité du Rollz Motion Electric peut être étendue en utilisant des accessoires tels qu'une housse de voyage, un parapluie, une ceinture, un porte-gobelet et un support dorsal flexible. N'utilisez que des accessoires originaux ou approuvés par Rollz International BV. De nouveaux accessoires sont régulièrement mis sur le marché. Visitez [www.rollz.fr](http://www.rollz.fr) ou demandez à votre fournisseur les nouveaux accessoires.

## MAINTENANCE

Un entretien régulier prolonge la vie et augmente la sécurité de votre Rollz Motion Electric. Laissez uniquement les revendeurs agréés Rollz remplacer ou réparer les pièces qui sont usées, endommagées ou cassées.

### Nettoyage/désinfection

Nettoyez fréquemment votre Rollz Motion Electric pour le garder en condition optimale.

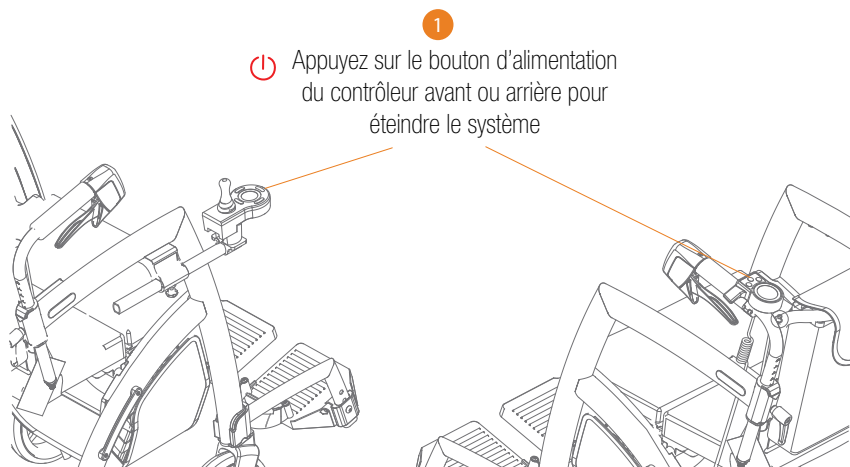
- a. Nettoyez le cadre et les poignées à l'aide d'eau tiède et d'un chiffon. Séchez soigneusement votre Rollz Motion Electric après le nettoyage. Pour les taches plus résistantes, vous pouvez utiliser un détergent doux.
- b. Évitez tout contact excessif de l'eau avec les pièces mobiles, telles que les essieux et les points d'articulation.
- c. Les poignées du déambulateur, la poignée du kit fauteuil roulant et les accoudoirs ne peuvent pas être désinfectés avec un désinfectant à base d'alcool. Cela endommagerait le matériau. Nettoyez ces pièces avec de l'eau chaude savonneuse. Veillez à tout sécher pour éviter la corrosion.
- d. Les roues peuvent être nettoyées avec de l'eau tiède et une brosse avec des poils en plastique. N'utilisez pas de brosse métallique, car elle pourrait endommager votre Rollz Motion Electric.
- e. Avant de transmettre le Rollz Motion Electric à un nouvel utilisateur, il faut le désinfecter.
- f. Ne pas rincer les parties électriques avec de l'eau. REMARQUE : Lorsque la batterie est entrée en contact avec de l'eau, éteignez complètement le produit avant de retirer la batterie, et n'utilisez pas le Rollz Motion Electric avant de sécher la batterie. Une fois complètement sèche, vous pouvez remplacer la pile.

### NOTE

N'utilisez pas de désinfectant à base d'alcool.

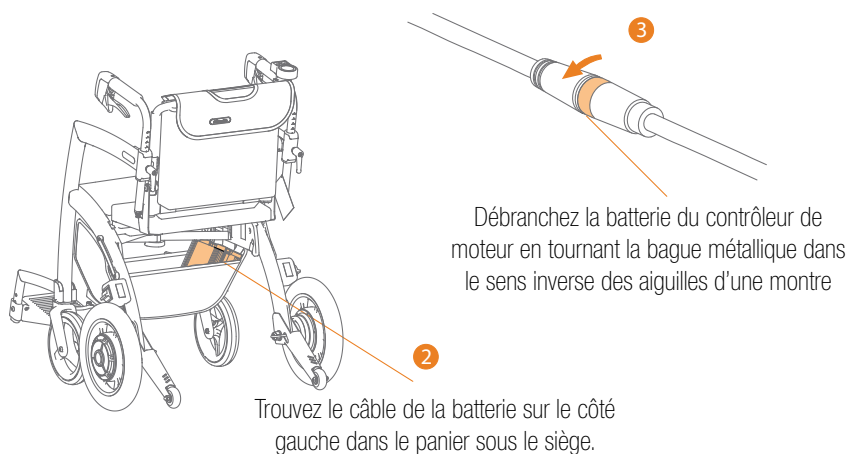
## Débrancher la batterie

Éteignez le système, serrez le frein de stationnement, ne laissez pas de personne assise dans le fauteuil roulant et placez le Rollz Motion Electric sur une surface plane avant de retirer la batterie. Trouvez le câble de la batterie et débranchez-le en tournant la bague métallique du connecteur dans le sens inverse des aiguilles d'une montre. Vous trouverez le câble de la batterie dans le panier sous le siège. Après avoir débranché le câble, vous pouvez dérouler les bandes velcro pour sortir la batterie.



1 Appuyez sur le bouton d'alimentation du contrôleur avant ou arrière pour éteindre le système

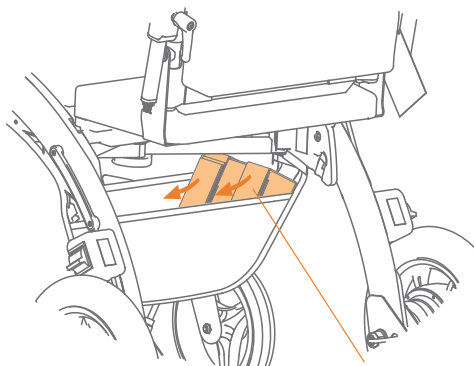
Figure 64: Éteignez le système avant de retirer la batterie.



3 Débranchez la batterie du contrôleur de moteur en tournant la bague métallique dans le sens inverse des aiguilles d'une montre

2 Trouvez le câble de la batterie sur le côté gauche dans le panier sous le siège.

Figure 65: Localisez et déconnectez la batterie.



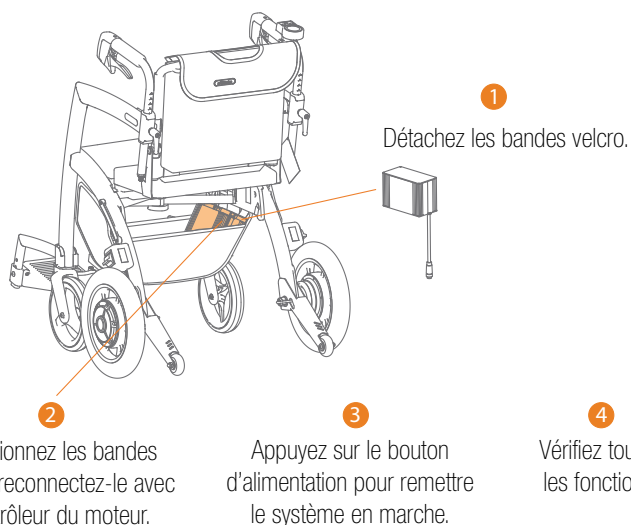
Détachez les  
bandes velcro.

4

**Figure 66: Déballez la batterie.**

## Reconnexion de la batterie

Placez la batterie dans le sac en orientant le câble vers le bas. Enroulez les bandes Velcro et serrez-les fermement. Trouvez le câble de la batterie et connectez-le à la batterie en tournant l'anneau métallique du connecteur dans le sens des aiguilles d'une montre. Vous trouverez le câble de la batterie dans le panier sous le siège. Après avoir vérifié la connexion du câble, vous pouvez remettre le système sous tension et tester les fonctionnalités du système.



1

Détachez les bandes velcro.

2

Repositionnez les bandes  
velcro et reconnectez-le avec  
le contrôleur du moteur.

3

Appuyez sur le bouton  
d'alimentation pour remettre  
le système en marche.

4

Vérifiez toutes  
les fonctions.

**Figure 67: Rebranchez la batterie.**

## Rangement du Rollz Motion Electric

Stockez toujours votre Rollz Motion Electric dans un environnement propre, sec et sans poussière.

Ne stockez pas votre Rollz Motion Electric dans un environnement où il pourrait entrer en contact direct avec de l'eau ; avec des températures inférieures à -5 °C / 23 °F et supérieures à 45 °C / 113 °F ; avec une humidité très élevée.

## Entretien de la batterie (quotidien)

Vérifiez la capacité restante de la batterie. Si la batterie atteint la fin de sa durée de vie et doit être remplacée, veuillez contacter le fournisseur ou un revendeur agréé Rollz.

La durée de vie et les performances de la batterie dépendent de la température, de l'état de la batterie et du poids de l'utilisateur. Au fur et à mesure que la batterie vieillit, une perte de capacité peut se produire (s'il y a une perte significative de l'autonomie ou si le chargement du produit prend beaucoup plus de temps), dans ce cas nous recommandons de remplacer la batterie en contactant le revendeur.

Avant toute utilisation, vérifiez que la batterie est entièrement chargée. Le temps de charge normal de la batterie est d'environ 5 heures. Lorsque la batterie est complètement vide, le temps de charge peut atteindre 5 à 6 heures.

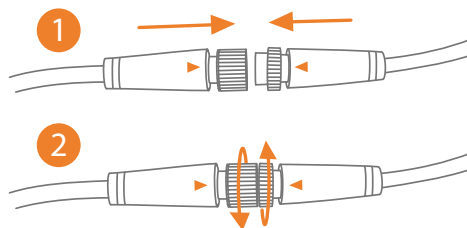
Si vous n'utilisez pas la batterie pendant une période prolongée, assurez-vous qu'elle est chargée au moins tous les 2 mois. Si vous ne chargez pas la batterie pendant une période prolongée, vous risquez de provoquer des dommages internes.

## Câbles et connexions (hebdomadaire)

Vérifiez que les pièces électriques et les fils de connexion sont correctement raccordés et qu'ils ne sont pas endommagés. Même le plus petit dommage peut entraîner des situations dangereuses (par exemple, un court-circuit) et doit être réparé immédiatement. S'il y en a, contactez le fournisseur ou faites-le réparer par un revendeur Rollz agréé. Ne le réparez pas vous-même.

Vérifiez si les connexions ont été fixées conformément à la **Figure 68**. Ne retirez pas ou ne déconnectez pas les composants lorsque le système de support électrique est sous tension.





**Figure 68:** Assurez-vous que les connecteurs sont bien alignés et serrez-les si nécessaire.

### Moteurs (tous les mois)

Vérifiez que les moteurs des roues arrière ne présentent pas de fissure ou de déformation visibles, qu'ils peuvent tourner librement et que le bruit n'augmente pas pendant l'utilisation. Vérifiez que les écrous et autres fixations qui attachent les moteurs au cadre sont bien serrés et n'ont pas de jeu. N'utilisez pas le Rollz Motion Electric si l'un de ces points a été remarqué. Contactez le fournisseur ou un distributeur agréé Rollz.

### Contrôleur de poussée et contrôleur de joystick (tous les 3 mois)

Nettoyer soigneusement la manette et le joystick avec un chiffon imbibé d'un nettoyant neutre dilué. N'utilisez jamais de matériaux abrasifs ou de détergents alcoolisés pour le nettoyage. Protégez le contrôleur contre tout dommage pendant le transport du fauteuil roulant. Empêchez toujours la pénétration de liquides dans les ouvertures des contrôleurs.

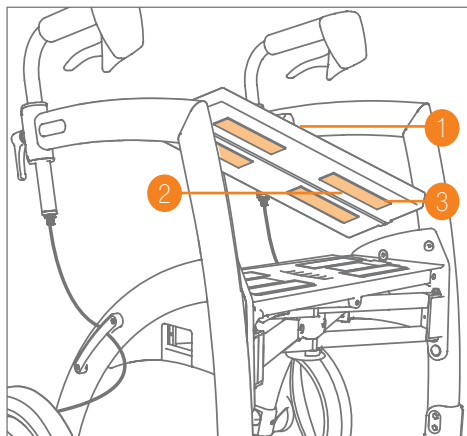
### Lavage de la housse de siège

La housse du coussin de siège est lavable; retirez toujours le coussin intérieur avant de le laver.

- a. Retirez le velcro de la housse du coussin du siège (**Figure 69**).
- b. Défaites la housse et retirez le coussin intérieur.
- c. La housse est maintenant prête à être lavée dans la laveuse à une température maximale de 30 °C / 86 °F.
- d. Il suffit de faire sécher la housse à l'air libre, pas dans la sècheuse.
- e. Remettez le coussin intérieur dans la housse et fermez la fermeture éclair du siège.
- f. Remplacez le coussin sur le siège.

## NOTE

Ne jamais blanchir ou nettoyer à sec la housse et ne pas la repasser.



**Figure 69: Retirer le coussin de siège du déambulateur.**

### Qu'est-ce qui est où?

1. Coussin de siège
2. Velcro
3. Fermeture éclair

### Performance des freins (quotidien)

Vérifiez la performance de freinage des freins. Lorsque les freins sont utilisés, les roues du Rollz Motion Electric doivent s'arrêter. Si les roues ne s'arrêtent pas lors de l'utilisation des freins: arrêtez immédiatement le système, vérifiez qu'il n'est pas endommagé et essayez de régler les freins selon les explications ci-dessous. Contactez le fournisseur si les freins sont endommagés ou si la performance de freinage ne permet pas au Rollz Motion Electric de s'arrêter après réglage. Ne réparez pas les freins par vous-même.

### Réglage des freins

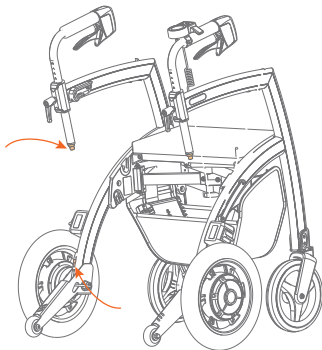
Les freins du Rollz Motion Electric peuvent s'user. Par conséquent, il peut être nécessaire de les réajuster. Lorsque les freins sont correctement réglés, vous évitez les problèmes et pouvez les utiliser de manière optimale. Vérifiez les freins régulièrement, de préférence avant chaque utilisation. Lorsque le Rollz Motion Electric est en frein de stationnement, les roues ne doivent pas tourner. Lorsque les freins à main sont relâchés, le Rollz Motion Electric ne doit pas être ralenti.

Si les freins ne fonctionnent pas correctement, ils peuvent être réglés de deux façons : en haut et en bas du câble de frein (**Figure 70**). Le réglage en haut du câble de frein (juste en dessous de la poignée de réglage de la hauteur) permet d'affiner le réglage, de sorte que la performance des freins ne soit pas altérée. Le frein peut être réglé un peu plus serré. Le réglage en bas du câble de frein (près des roues arrière) est destiné à un réglage plus radical. Assurez-vous que les freins gauche et droit sont correctement réglés

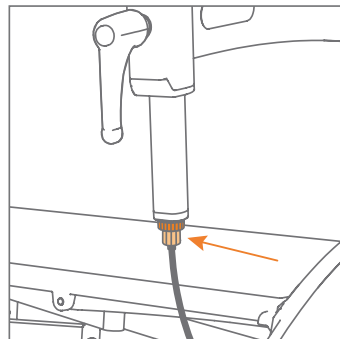
## Réglage du frein en haut du câble de frein

Vous pouvez serrer les freins à l'aide du réglage des freins situé en haut.

- a. Le Rollz Motion Electric ne doit pas être sur les freins de stationnement pendant le réglage des freins.
- b. Desserrez d'abord la bague de verrouillage (tirez le câble vers le bas pour faciliter l'opération). Cela vous donne l'espace nécessaire pour serrer ou desserrer la vis de réglage située en dessous (**Figure 71**).
- c. Resserrez la bague de verrouillage et vérifiez si le frein fournit la force de freinage souhaitée.
- d. Faites de même de l'autre côté et vérifiez si les deux freins offrent la même résistance.



**Figure 70:** Réglage du frein par les vis de réglage situées en haut et en bas du câble de frein.



**Figure 71:** Réglage du frein par la vis de réglage, juste en dessous de la bague de verrouillage.

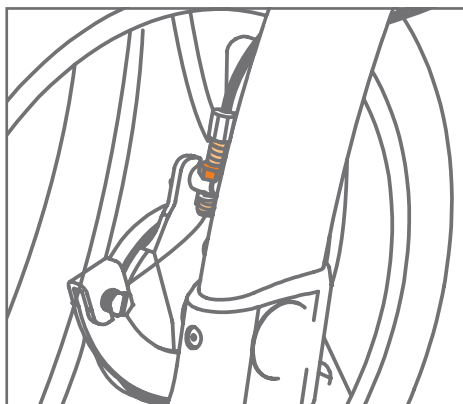
## Réglage du frein en bas du câble de frein

Si vous avez besoin de serrer les freins plus que ce que le réglage supérieur permet, vous pouvez les régler davantage en utilisant le réglage inférieur du frein.

- a. Le Rollz Motion Electric ne devrait pas être sur les freins de stationnement lors du réglage des freins.
- b. Restez à l'arrière du Rollz Motion Electric lorsque vous réglez les freins. Desserrez la bague de verrouillage en bas du câble de frein (tirez le câble vers le haut pour faciliter l'opération). Tournez la vis de réglage située au-dessus pour raccourcir ou allonger le câble de frein (**Figure 72**). Tournez dans le sens des aiguilles d'une montre pour augmenter la puissance de freinage, et dans le sens inverse pour la réduire.
- c. Lorsque le frein a la force désirée, serrez la bague de verrouillage.
- d. Faites la même chose de l'autre côté.
- e. Vérifiez si la force de freinage du côté gauche et du côté droit est égale.

### ATTENTION

Si les freins ne fonctionnent pas correctement après les avoir réglés, contactez immédiatement votre fournisseur et n'utilisez pas le Rollz Motion Electric.

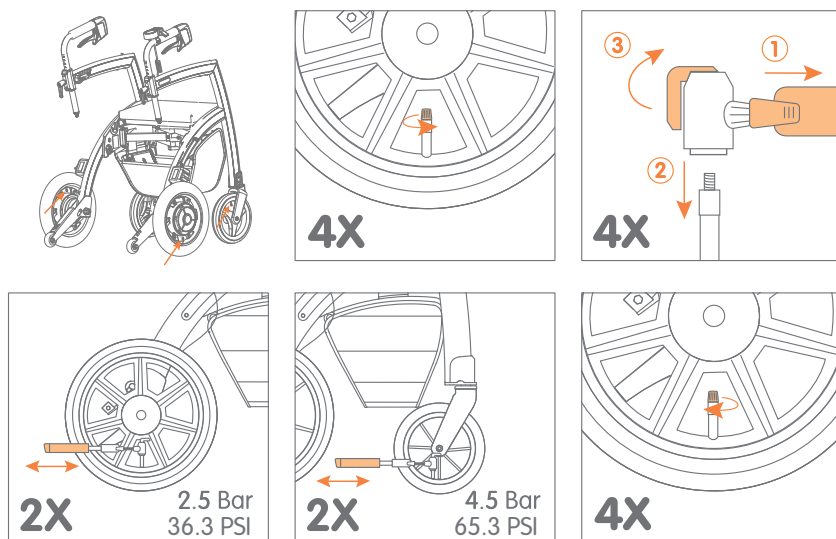


**Figure 72:** Réglage du frein par le circlip (orange foncé) et la vis de réglage, détail.

## Gonfler les pneumatiques (environ tous les mois)

Le Rollz Motion Electric a des roues pneumatiques. Ces pneus pneumatiques doivent être gonflés régulièrement pour une utilisation optimale (**Figure 73**). Les chambres à air sont équipées de valves Schrader, également appelées valves de voiture. Emportez toujours la pompe fournie avec vous sur la route pour l'utiliser si nécessaire. Elle se range dans le sac du kit fauteuil roulant.

Deux pompes par bande suffisent généralement pour obtenir la pression recommandée. Les pneus arrière doivent avoir une pression maximale de 2,8 bars (≈2,8 atmosphères ou 40 PSI ou 280 kPa). Les pneus avant doivent avoir une pression maximale de 4,5 bars (≈ 4,5 atmosphères ou 65,3 psi ou 450 kPa)



**Figure 73: Gonfler les pneumatiques.**



### ATTENTION

Ne gonflez pas les pneus au-delà de la pression conseillée pour éviter qu'ils éclatent sous l'effet de la pression élevée.

### NOTE

Vérifiez fréquemment si les pneus sont suffisamment gonflés. Quand le Rollz Motion Electric est difficile à pousser, c'est souvent que les pneus sont trop mous.

## Remplacement des pièces

Les pièces d'usure, comme la mousse des poignées, les pneus, les roues, les câbles de frein et le coussin du siège, sont sujettes à l'usure. Veuillez contacter votre fournisseur pour le remplacement des pièces.

## Pneus à plat

Arrêtez immédiatement le système et n'utilisez pas le Rollz Motion Electric si un pneu est à plat, crevé ou cassé. Contactez le fournisseur ou les revendeurs agréés Rollz pour remplacer le pneu.

### NOTE

N'utilisez que des pièces originales ou approuvées par Rollz International BV.

## GARANTIE

Si quelque chose fait défaut avec votre Rollz Motion Electric dans les deux ans suivant son achat, contactez votre fournisseur. Il cherchera une solution aussi rapidement que possible en consultation avec Rollz International. Nous appliquons les dispositions de garantie ci-dessous.

Les réparations sont également possibles après l'expiration de la garantie, contre remboursement des frais encourus. Veuillez contacter directement votre revendeur.

## Provisions pour garantie

Rollz® International BV, établi à Delft aux Pays-Bas (ci-après "Rollz"), en sa qualité de fabricant, garantit que le Rollz Motion Electric (ci-après: "product") est produit selon les dispositions suivantes:

1. La période de garantie générale pour le premier propriétaire (ci-après: "client") est de 24 mois à compter de la date d'achat.
2. Rollz accorde une garantie de cinq ans à compter de la date d'achat sur les erreurs de matériau et de construction du cadre dans des conditions normales d'utilisation et d'entretien.
3. La garantie sur la batterie est de 18 mois.
4. La garantie sur tous les composants du système d'assistance électronique, à l'exception de la batterie, est de 24 mois.
5. La garantie donne droit à la réparation, explicitement pas à l'échange ou à la reprise d'un produit.

6. En cas de réparation, le client prend en charge le transport du produit vers et depuis le magasin où il a été acheté (le "fournisseur"). Le fournisseur organisera la réparation en consultation avec Rollz.
7. La garantie ne peut être invoquée que si le client fournit au fournisseur une copie du reçu d'achat avec la date d'achat et une description claire des plaintes, ainsi que le produit défectueux.
8. Si nécessaire, Rollz s'occupe du transport du produit, du fournisseur à Rollz et vice versa, à ses propres frais et risques, mais seulement si la réparation est couverte par la garantie.
9. La période de garantie n'est jamais prolongée, même en cas de réparation.
10. La garantie n'est pas transférable et ne peut donc être invoquée que par le premier acheteur.
11. La garantie n'affecte pas les droits dont dispose le client en vertu de la loi.

La garantie ne s'applique pas dans les situations suivantes:

- a. si le client a effectué ou ordonné des modifications ou des réparations sans avoir obtenu la permission écrite de Rollz ou du fournisseur;
- b. lorsqu'une défectuosité a été causée par une négligence, un accident, une utilisation ou un entretien qui n'est pas indiqué dans ce guide;
- c. si le numéro de série est endommagé ou retiré;
- d. si le dommage subi par le produit est le résultat d'une usure normale.

## Register your Rollz Motion Electric

Veillez enregistrer votre produit auprès de Rollz International en remplissant le formulaire en ligne à l'adresse suivante [www.rollz.fr](http://www.rollz.fr). Assurez-vous d'entrer le numéro de série du Rollz Motion Electric. Ce numéro se trouve sur l'autocollant situé sur le siège (sous le coussin). Vous pouvez également vous inscrire à une infolettre électronique pour rester à l'affût des nouvelles sur les produits Rollz.

## CONTACT

Rollz International est toujours désireux d'améliorer ses produits et s'intéresse à vos commentaires.

Veuillez nous les envoyer à [info@rollz.com](mailto:info@rollz.com).

Vous pouvez nous envoyer vos questions à la même adresse:

### **Rollz® International BV**

Rotterdamseweg 402M

2629HH Delft

les Pays-Bas

+31 (0)20 362 20 10

[info@rollz.com](mailto:info@rollz.com)

[www.rollz.com](http://www.rollz.com)